



Ступеньки к школе

3+

Олеся ЖУКОВА

ИГРЫ И УПРАЖНЕНИЯ

**ДЛЯ ПОДГОТОВКИ РЕБЕНКА
К ШКОЛЕ**



РАЗВИТИЕ И ОБУЧЕНИЕ ДОШКОЛЬНИКА

Ступеньки к школе



Олеся ЖУКОВА



ИГРЫ И УПРАЖНЕНИЯ

ДЛЯ ПОДГОТОВКИ РЕБЕНКА К ШКОЛЕ

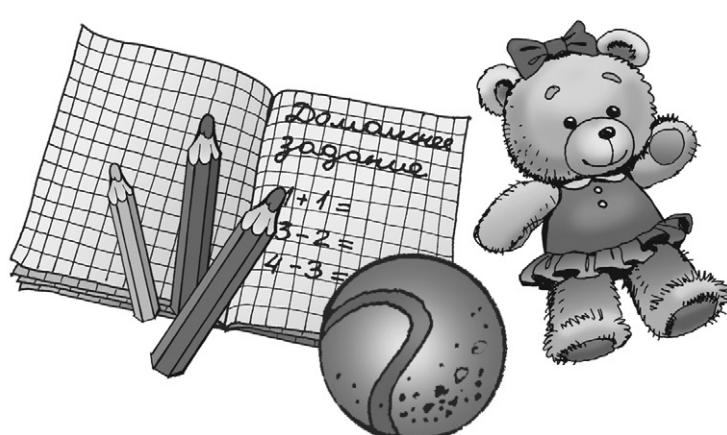

Астрель

Москва

Сова

Санкт-Петербург

КРАСНАЯ СТРАНИЧКА

● Раскрась все предметы красным цветом.

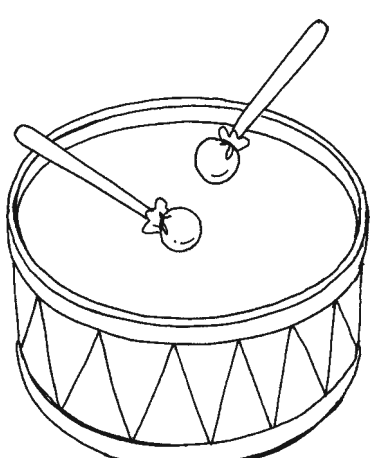
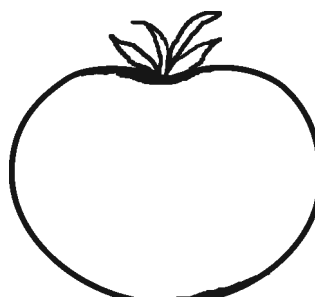

ЗЕЛЁНАЯ СТРАНИЧКА

- Раскрась все предметы зелёным цветом.

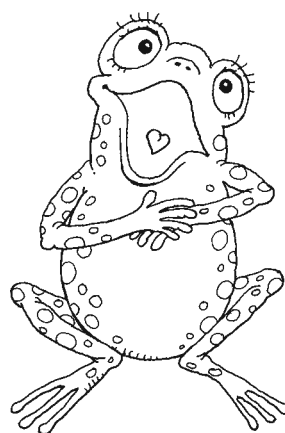
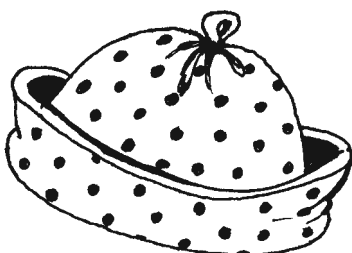
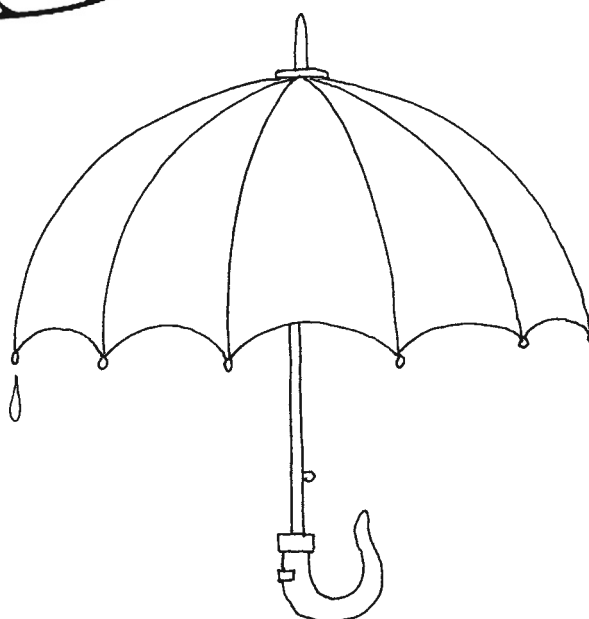
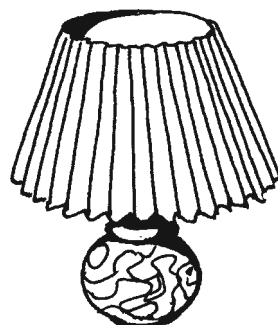

СИНЯЯ СТРАНИЧКА

● Раскрась все предметы синим цветом.

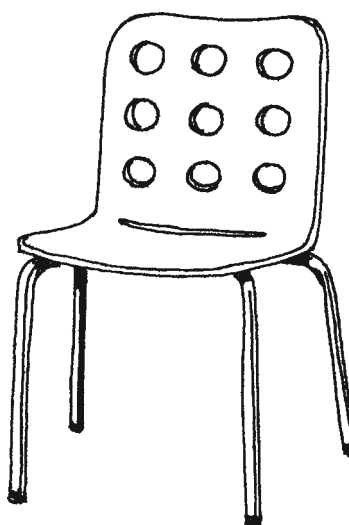
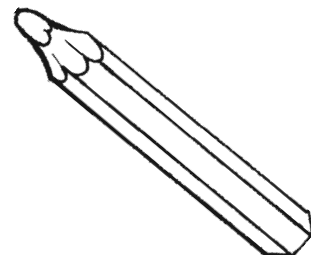

ЖЁЛТАЯ СТРАНИЧКА

- Раскрась все предметы жёлтым цветом.

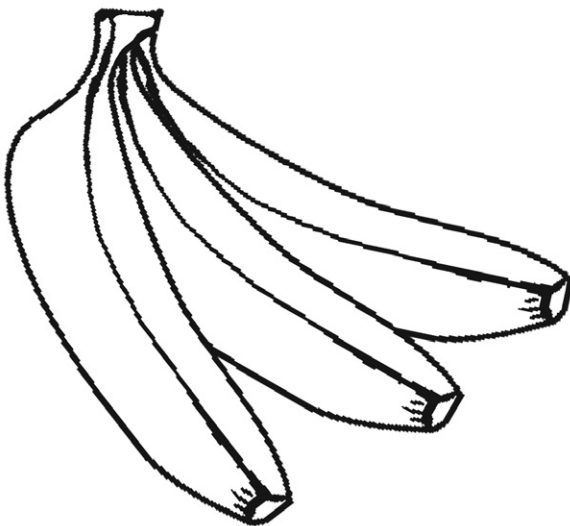
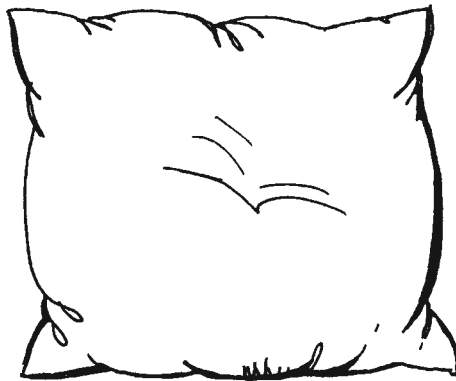
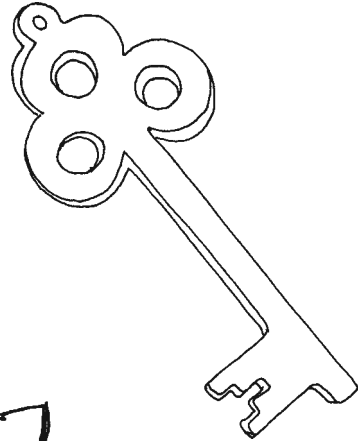
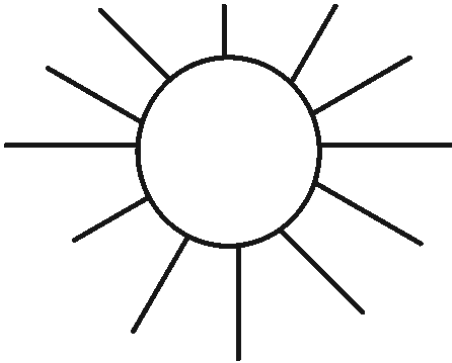

ВСЕ ЦВЕТА РАДУГИ

● Раскрась рисунки. Используй карандаши указанного цвета.

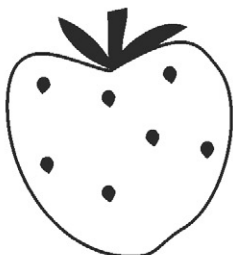

КРАСНЫЙ

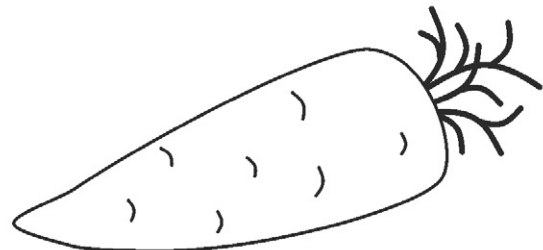

ОРАНЖЕВЫЙ

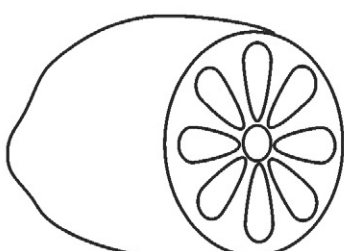

ЖЁЛТЫЙ

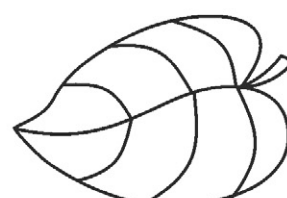

ЗЕЛЁНЫЙ

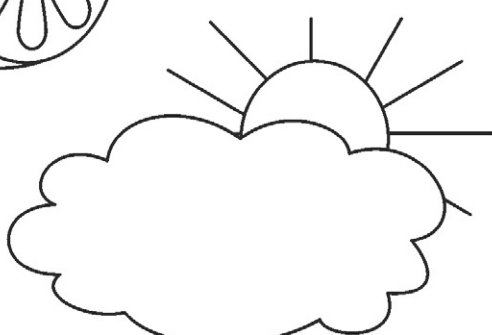

ГОЛУБОЙ



СИНИЙ

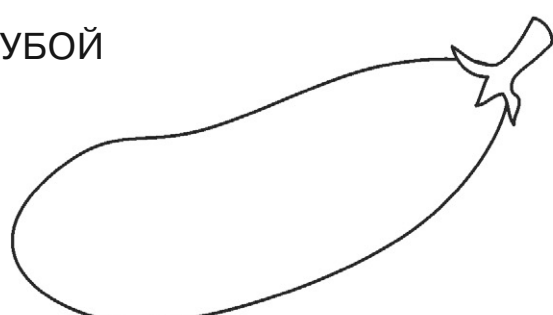

ФИОЛЕТОВЫЙ

● Раскрась радугу.

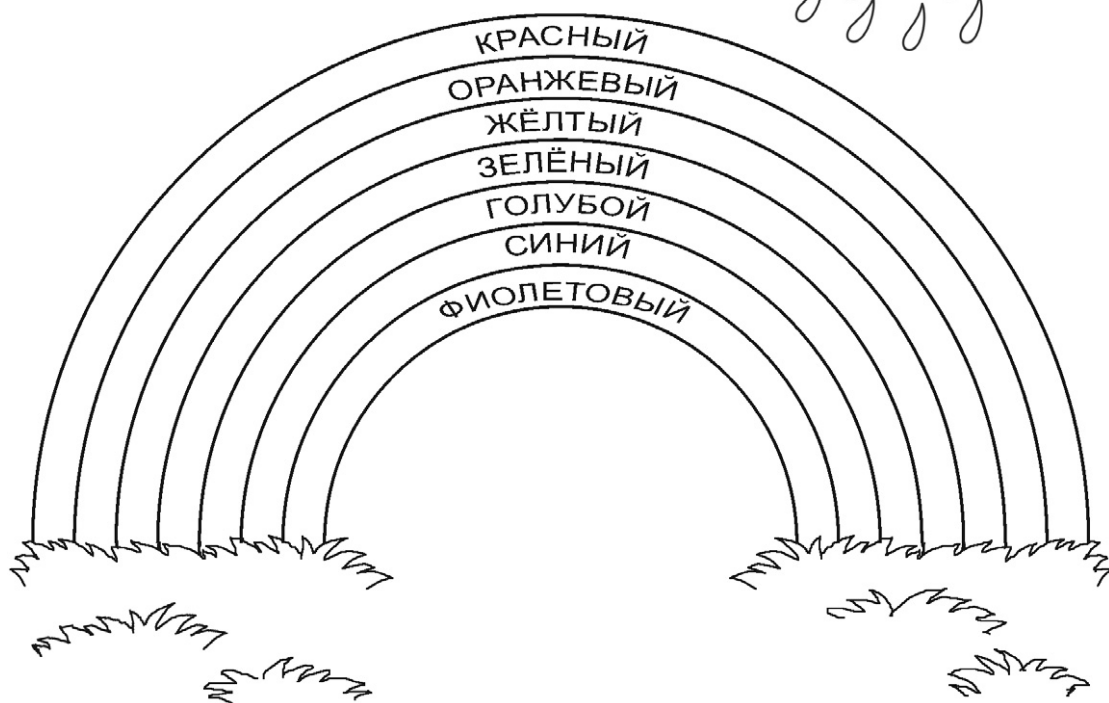
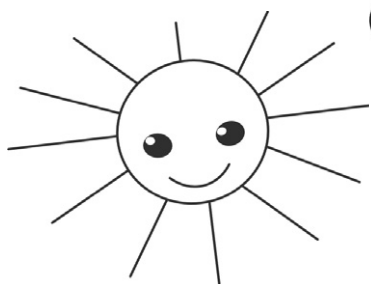

● Отгадай загадку:



Только дождик удалился,
В небе мостик появился,
Яркой выгнулся дугой,
Будто пояс золотой.

(Радуга)

МОЙ ДОМ

- Обведи и раскрась рисунок.

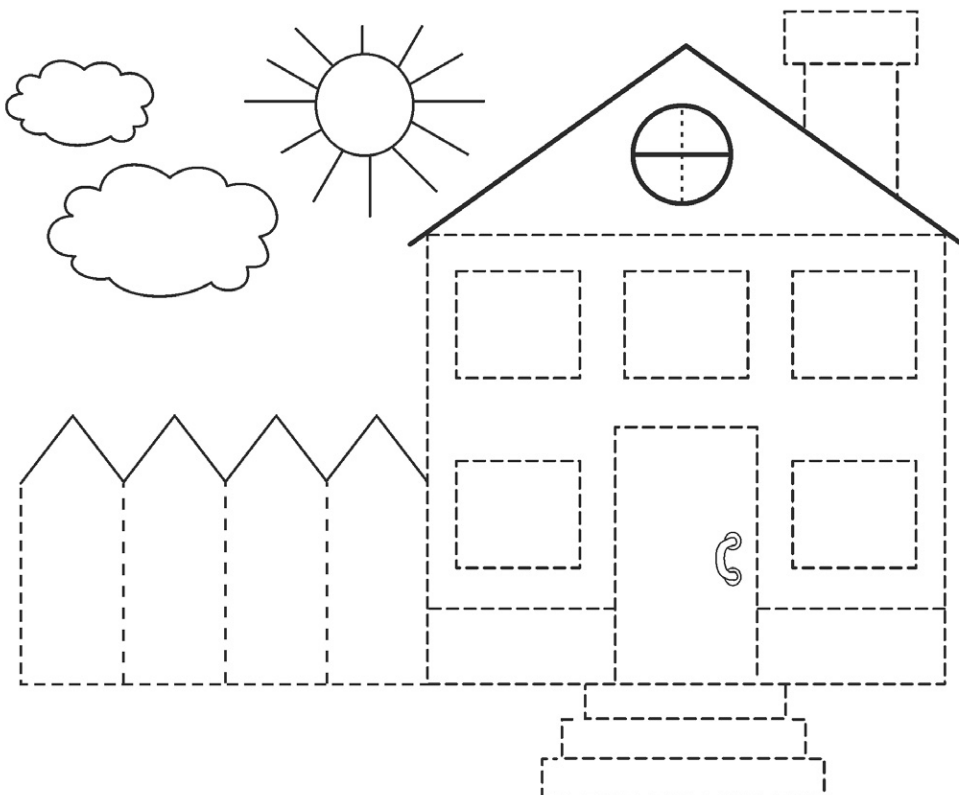

- Запомни слова:
ДВЕРЬ, ОКНО, КРЫЛЬЦО, ЗАБОР, КРЫША, ТРУБА.
- Запомни, как меняются слова (один — много):
ДВЕРЬ — ДВЕРИ, ОКНО — ОКНА, ЗАБОР — ЗАБОРЫ,
ТРУБА — ТРУБЫ, КРЫША — КРЫШИ.
- Отгадай загадки. Покажи на рисунке эти предметы.

Одной ручкой всех
встречает,
Другой ручкой —
провожает.

(дверь)



Сто один брат,
Все в один ряд,
Одним кушаком
Подпоясаны.

(забор)

- Расскажи, кто куда спешит.



БОЛЬШОЙ — ПОМЕНЬШЕ — САМЫЙ МАЛЕНЬКИЙ

- Покажи и раскрась самый большой мячик.

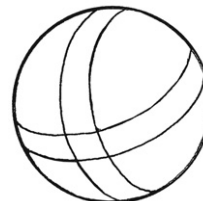
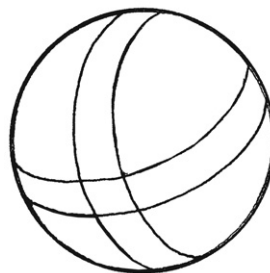
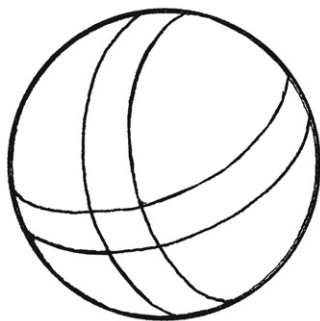

БОЛЬШОЙ — МАЛЕНЬКИЙ

- Посмотри на рисунок. Какая игрушка большая, а какая — маленькая? Покажи.



МОЯ СЕМЬЯ

- Расскажи про свою семью. Расскажи, как зовут тебя и твоих близких. В какой стране ты живёшь? В каком городе ты живёшь? Назови свой адрес.



- Скажи ласково:

МАМА — МАМОЧКА, ПАПА —,
 СЕСТРА —, БРАТ —,
 БАБУШКА —, ДЕДУШКА —

- Покажи, кто старше всех.

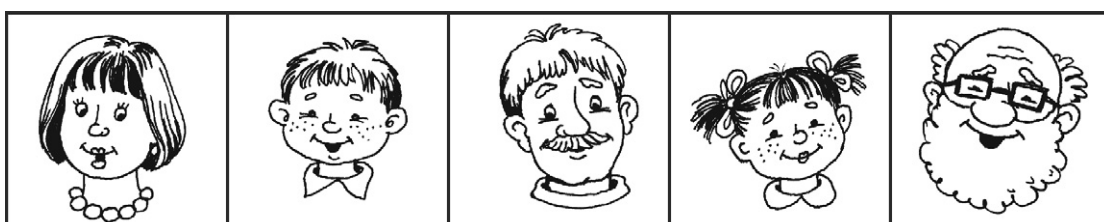

● Обведи линии и узнай, кому принадлежат эти предметы.

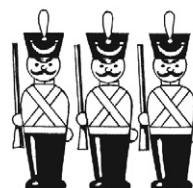

● Найди 5 отличий.

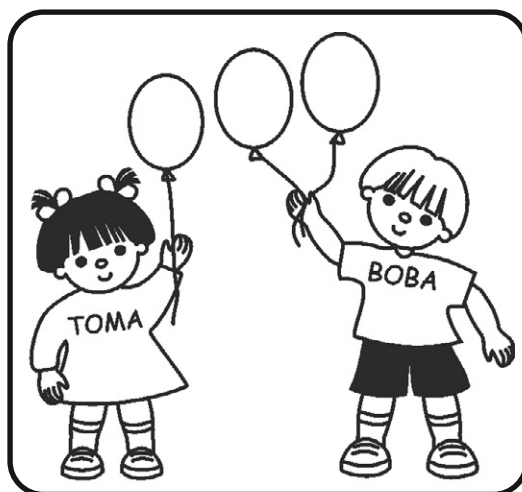
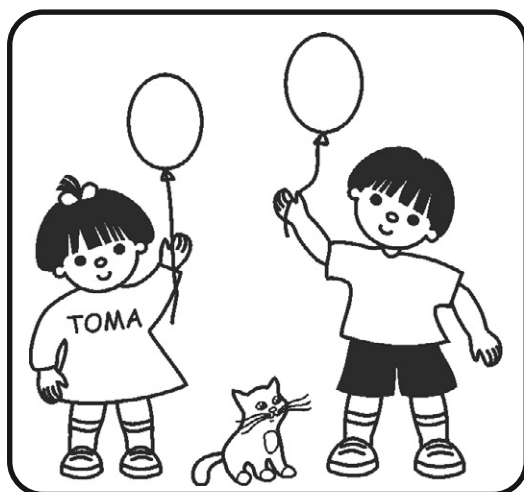

МОЯ ОДЕЖДА

- Обведи и раскрась рисунок.

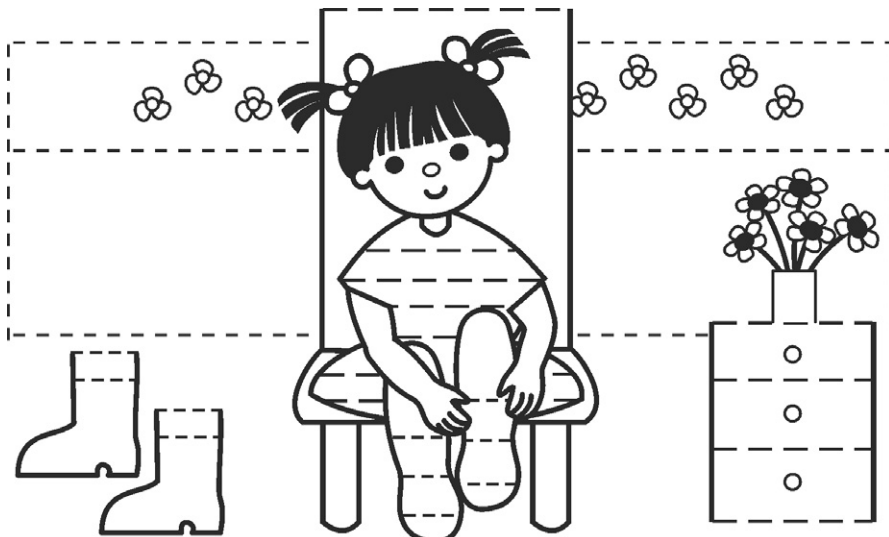

- Посмотри на картинки. Назови предметы одежды. Расскажи, какую одежду наденет девочка, а какую — мальчик.

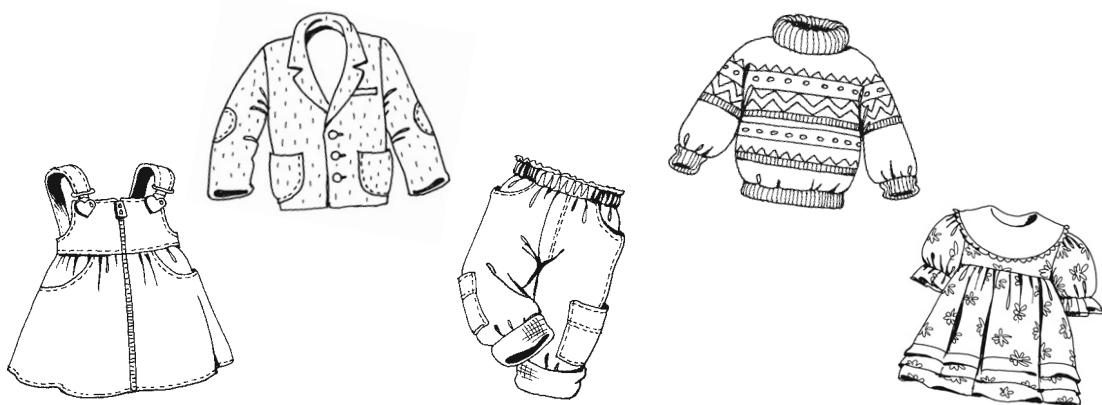

- Назови самую тёплую одежду.

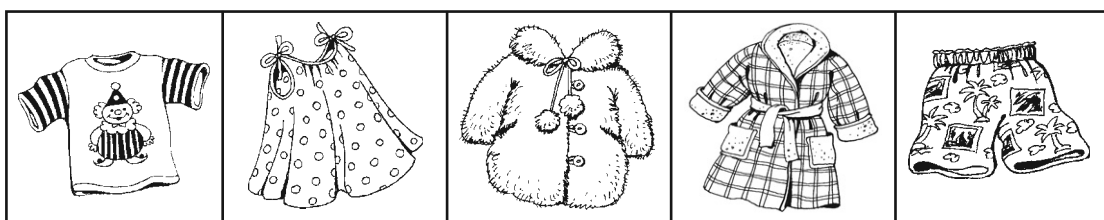

- Найди пары, соедини их линиями.

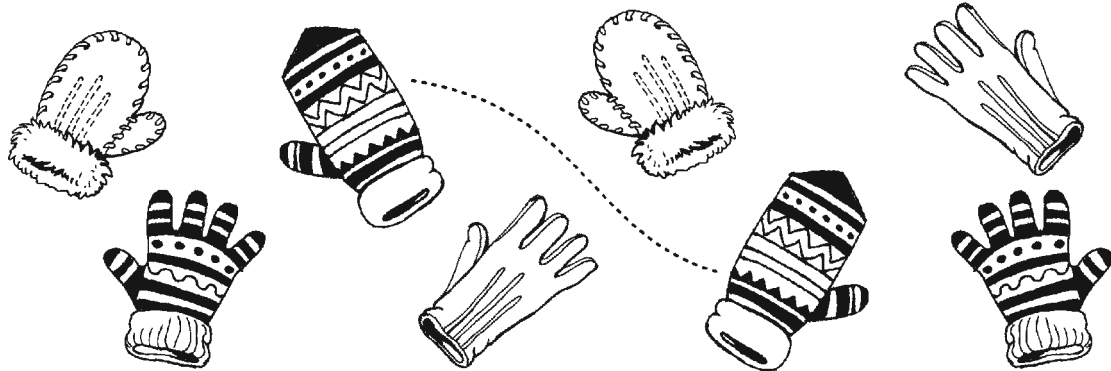

ВЫСОКИЙ — НИЗКИЙ

- Покажи и раскрась самый высокий домик.

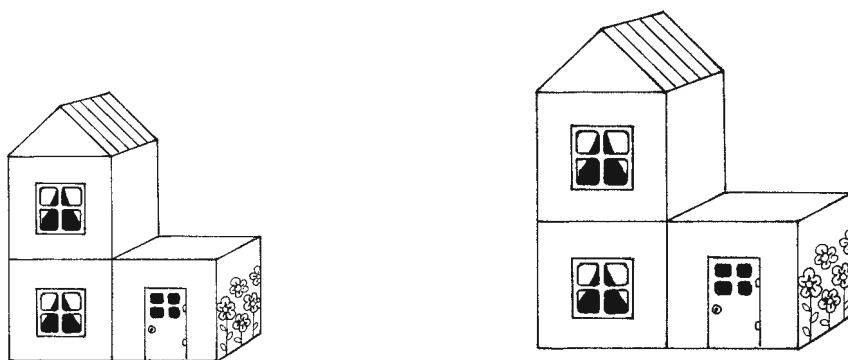

ВЫСОКИЙ — ПОНИЖЕ — САМЫЙ НИЗКИЙ

- Какой солдатик самый высокий? А какой — самый низкий?

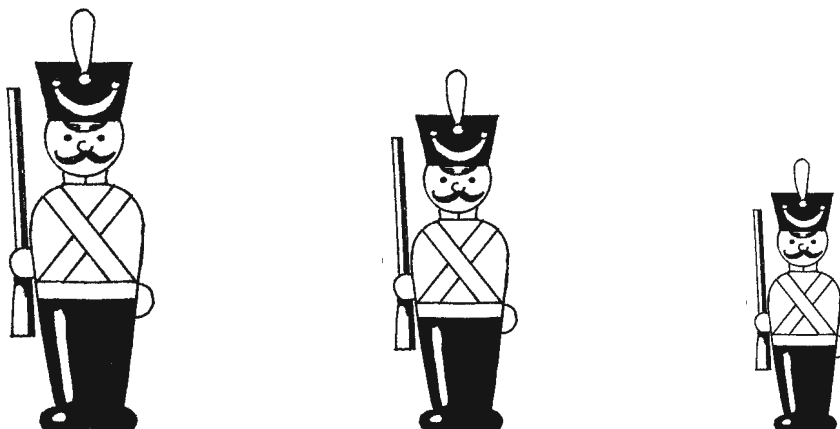

МЕБЕЛЬ

- Раскрась рисунок. Расскажи, где находятся мишка, кот, юла, машинка, мышка. Используй слова: «на», «под», «за», «ОКОЛО».

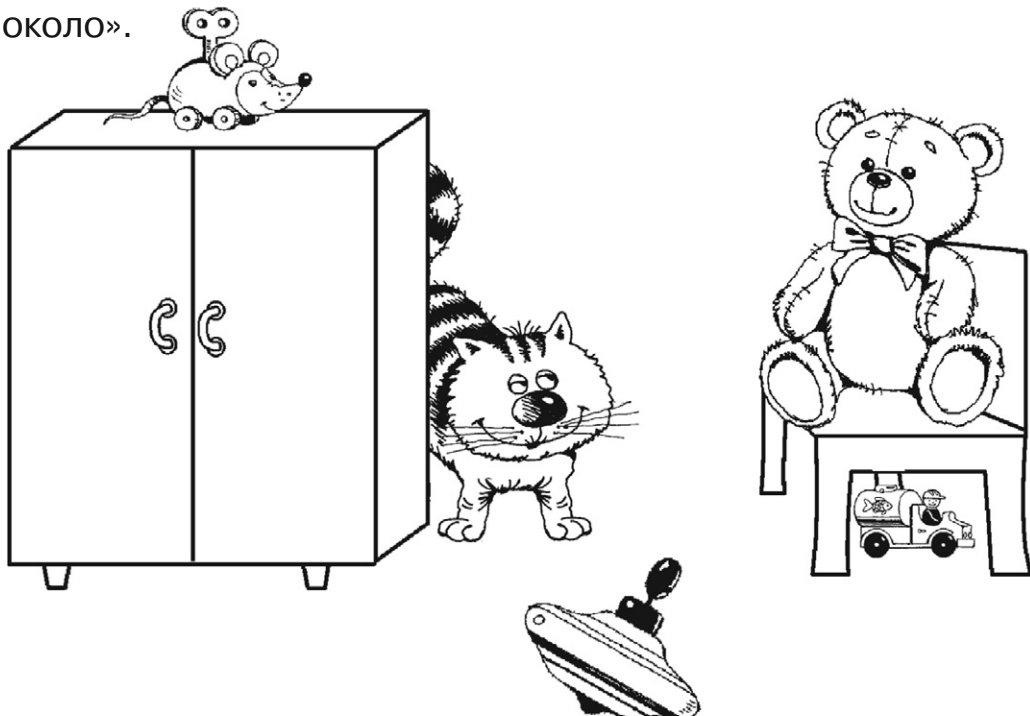

- Назови рисунки одним словом. Какие предметы мебели ты ещё знаешь?

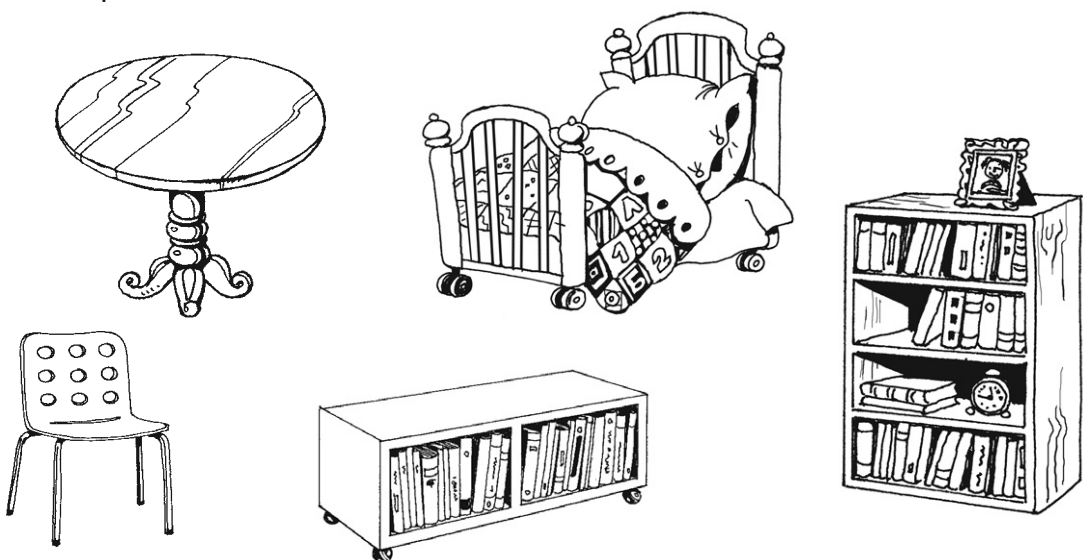

- Объясни, почему эти предметы взаимосвязаны.

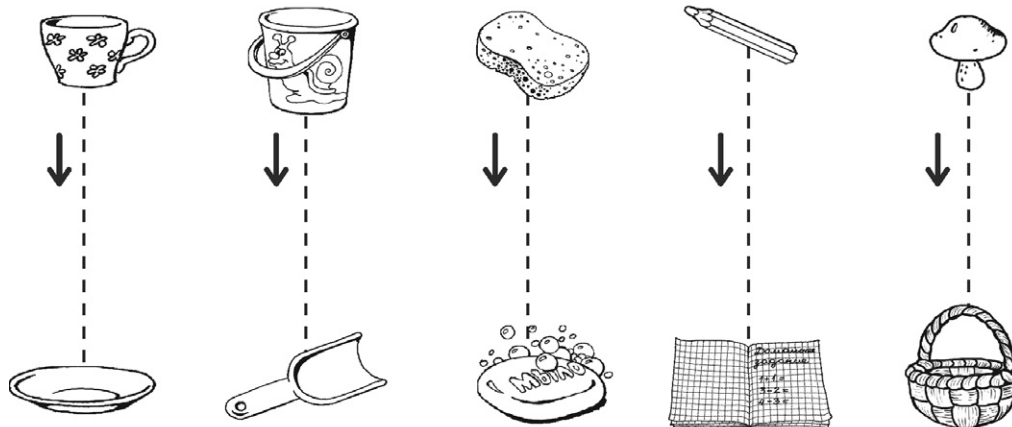

ДЛИННЫЙ — ПОКОРОЧЕ — САМЫЙ КОРОТКИЙ

- Нарисуй ниточки к шарикам. Какая ниточка самая короткая?

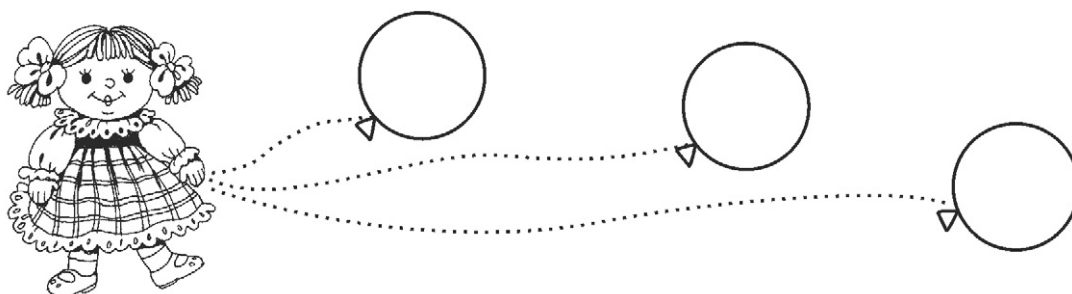

ДЛИННЫЙ — КОРОТКИЙ

- Проведи дорожки.



В ГОСТИНОЙ

- Рассмотрй рисунок. Покажи и назови все предметы мебели.



- Составь рассказ по картинке (продолжи предложения).

Это — семья. В этой семье — четыре ... (мама, ...).
 Вечером вся семья собралась в одной комнате.
 Мама и папа сидят на ... Мама вяжет ..., а папа
 читает ... Брат и сестра играют. Сестра собирает ...,
 а брат играет с ...

● Дорисуй рожицы.

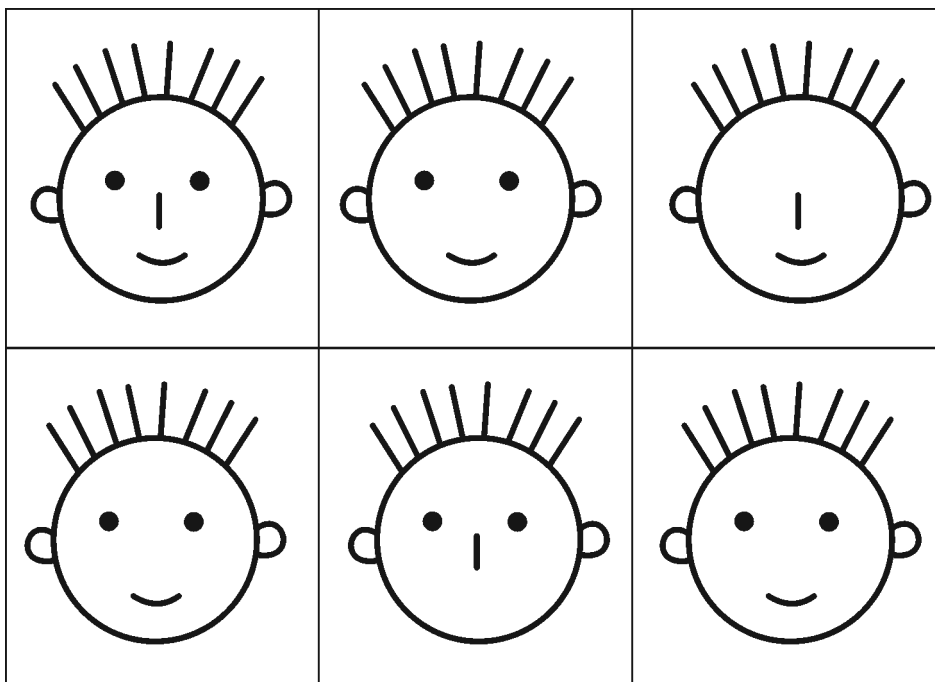

● А теперь нарисуй девочку и мальчика. Используй цветные карандаши.

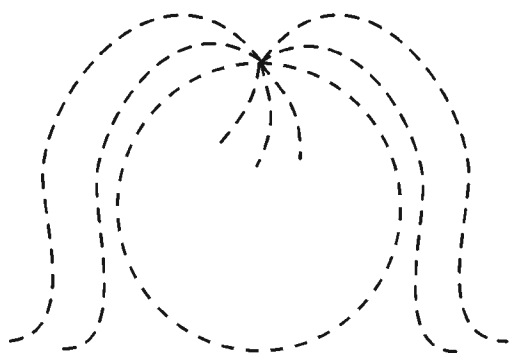

У девочки:
глаза зелёные,
волосы светлые,
губы пухлые,
нос маленький.

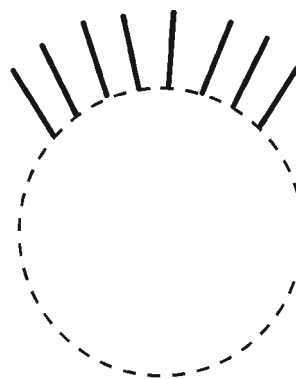

У мальчика:
глаза карие,
волосы тёмные,
губы тонкие,
нос длинный.

В ВАННОЙ

- Рассмотрй рисунок. Расскажи, что ты видишь на картинке.
Где стоят тапки?
Где висят полотенце и мочалка?
Где стоит шампунь?



- Найди предметы, которые связаны между собой, и соедини их линией.

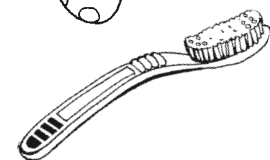
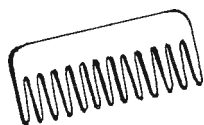
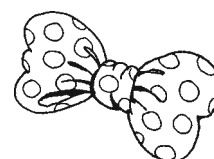
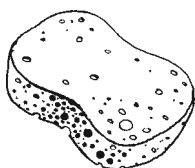

- Нарисуй узор на полотенце.

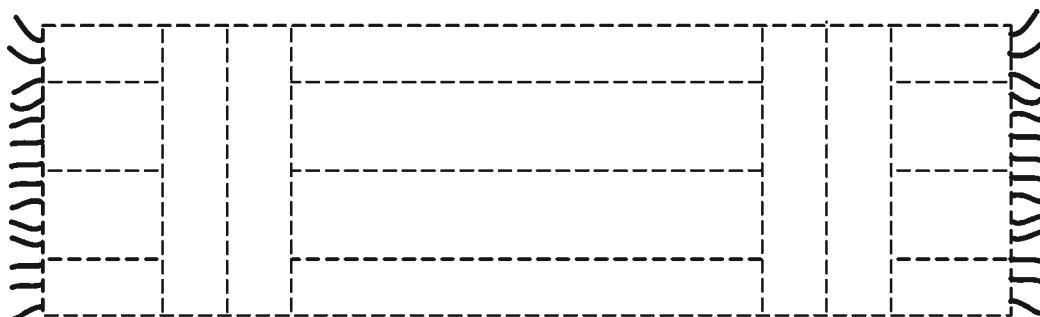

ЦИФРА 1



- Обведи цифру 1.

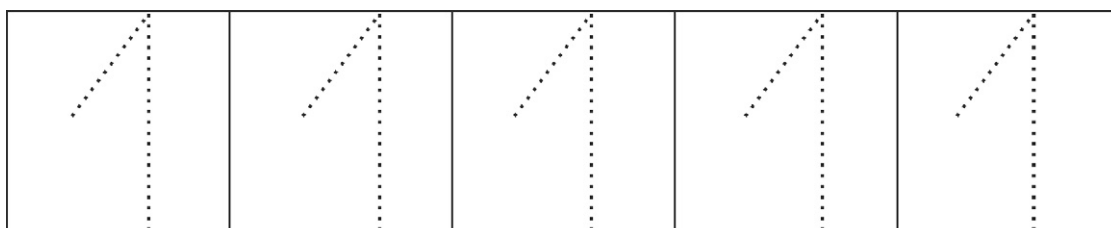

- Назови предметы.

ОДИН ...

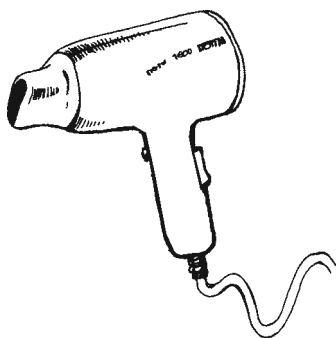

ОДНА ...

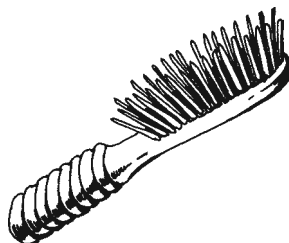

ОДНО ...

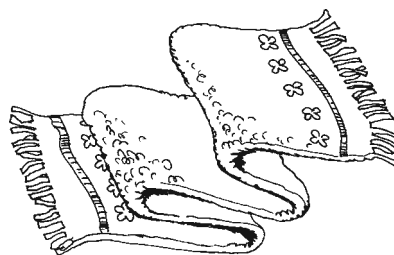

ПОСУДА

- Рассмотрри рисунок. Расскажи, что ты видишь на картинке. Что стоит на столе? Кто сидит за столом? Где лежит кот?



- Назови рисунки одним словом. Какую ещё чайную и столовую посуду ты знаешь?

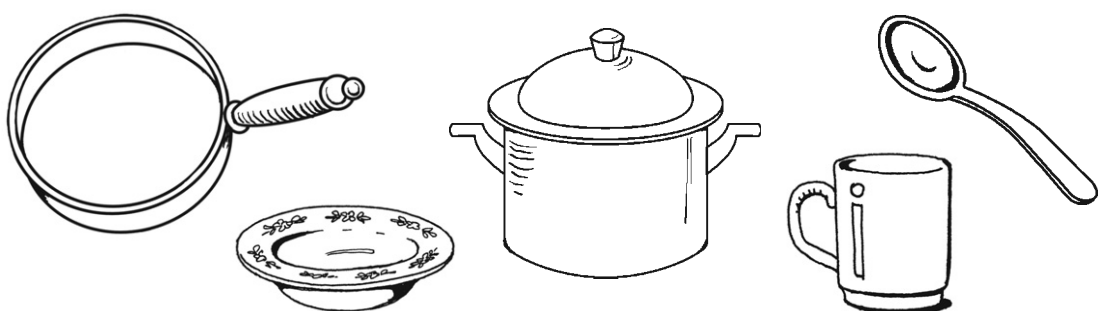

- Нарисуй чашки для всей семьи. Расскажи, у кого чашка самая большая, а у кого — самая маленькая?

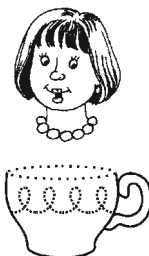
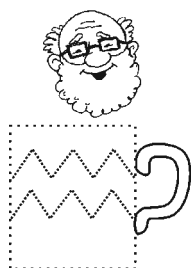

ЦИФРА 2

2

- Обведи цифру 2.

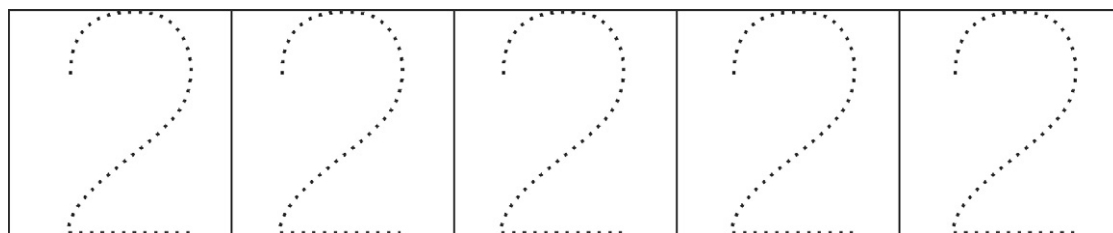

- Назови предметы.

ДВА ...



ДВЕ ...

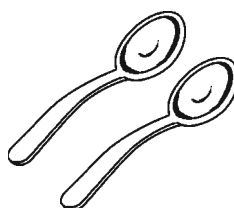

ДВА ...



ФРУКТЫ И ЯГОДЫ

- Назови то, что ты видишь на рисунках, одним словом.
- Раскрась банан жёлтым цветом, яблоко — красным, грушу — зелёным, апельсин — оранжевым, ананас — коричневым, сливу — синим.

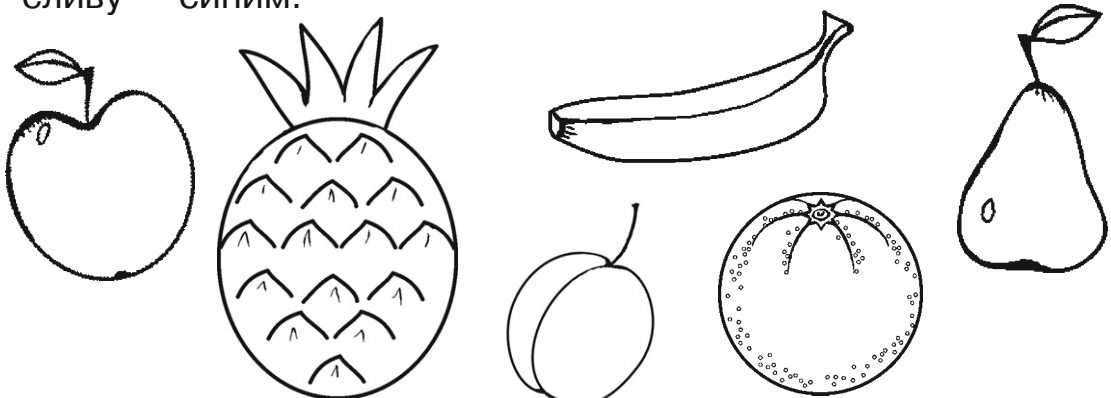

- Назови то, что ты видишь на рисунках, одним словом. Раскрась ягоды. Какие ещё ягоды ты знаешь?

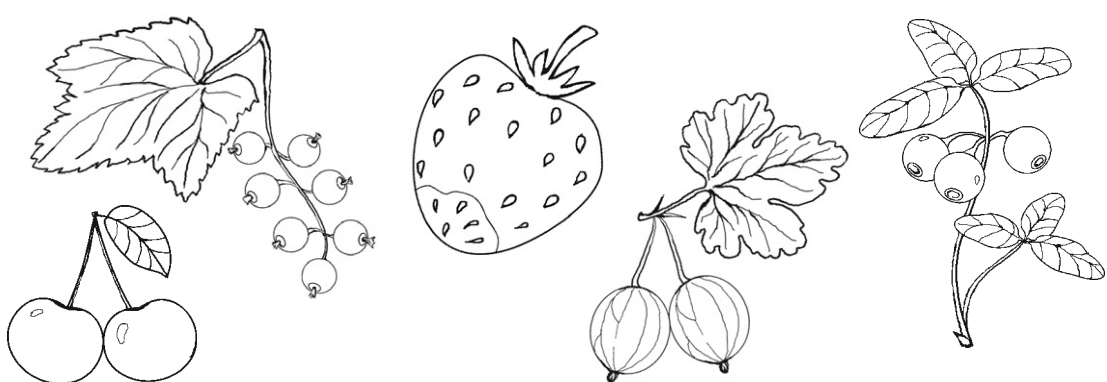

- Образуй новое слово:

ГРУША — ГРУШИ,
 ЯБЛОКО —
 АПЕЛЬСИН —
 БАНАН —
 СЛИВА —
 ПЕРСИК —

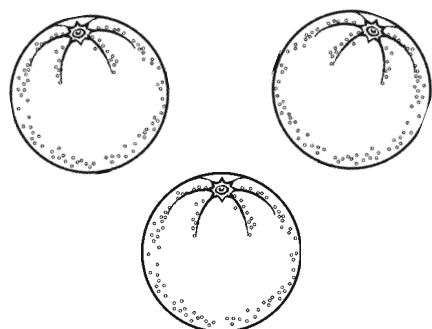

● Сосчитай, сколько всего ягод у медвежат.

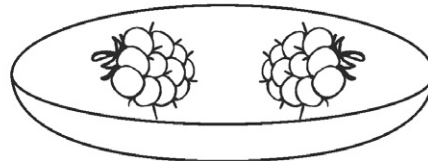
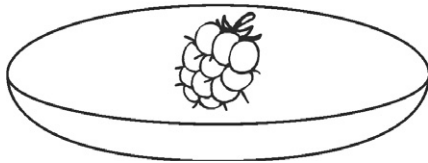

ЦИФРА 3



● Обведи цифру 3.

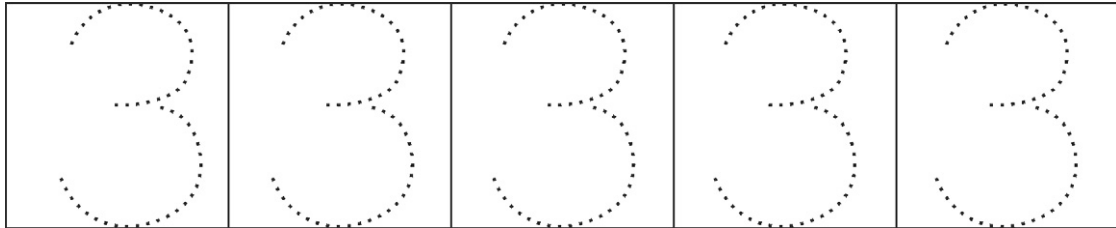

● Назови предметы.

ТРИ ...

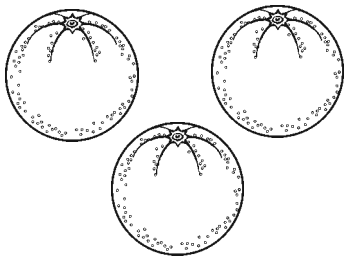

ТРИ ...

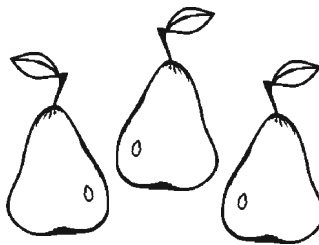

ТРИ ...

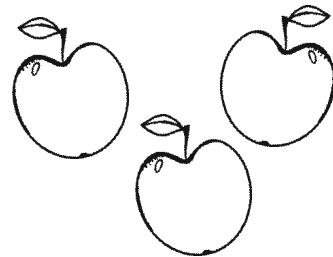

ОВОЩИ

- Назови то, что ты видишь на рисунках, одним словом.
- Раскрась свёклу бордовым цветом, капусту — зелёным, помидор — красным, картофель — коричневым, морковь — оранжевым.

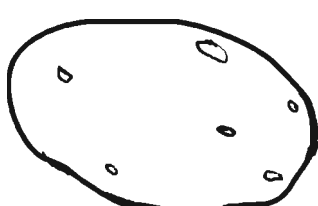
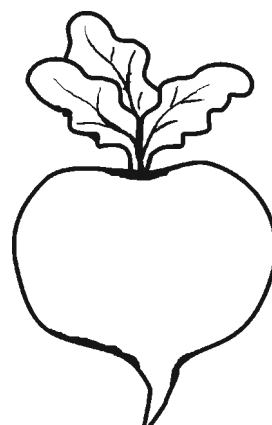
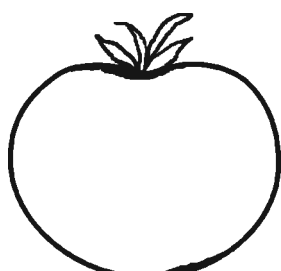

- Образуй новое слово:

МОРКОВЬ — МОРКОВКА,
 КАРТОШКА — КАРТОШЕЧКА,
 КАПУСТА —
 РЕПА —
 СВЁКЛА —
 ПОМИДОР —
 ОГУРЕЦ —
 ПЕРЕЦ —

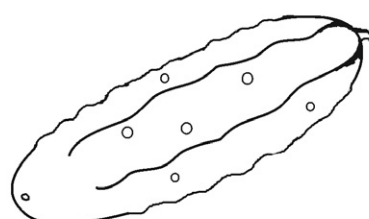

● Сколько вишенок на веточках?

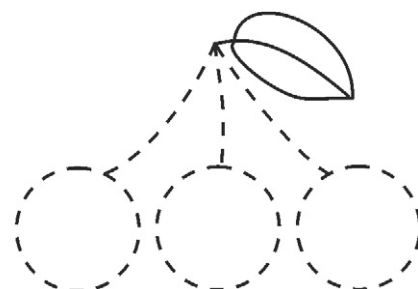
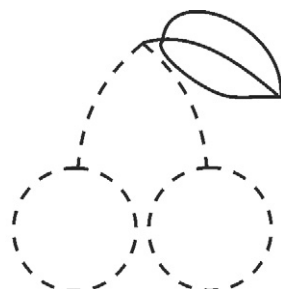
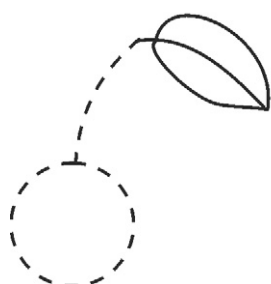

● Напиши цифры.

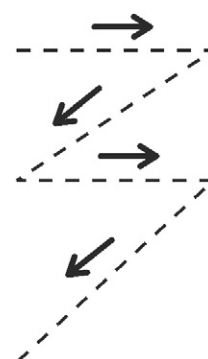
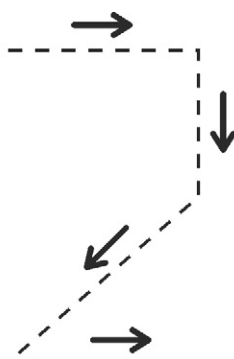

● Сосчитай, сколько мячиков в коробках.

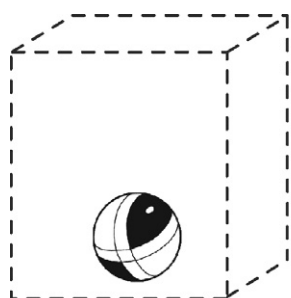

1

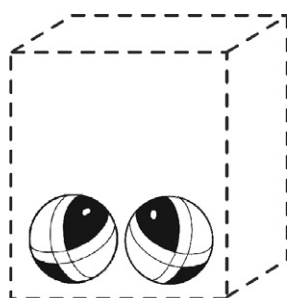

2

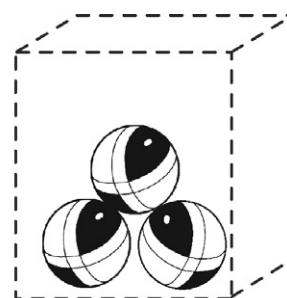

3

ДОМАШНИЕ ЖИВОТНЫЕ

- Назови то, что ты видишь на рисунках, одним словом. Раскрась домашних животных. Вспомни, каких домашних животных ты ещё знаешь.

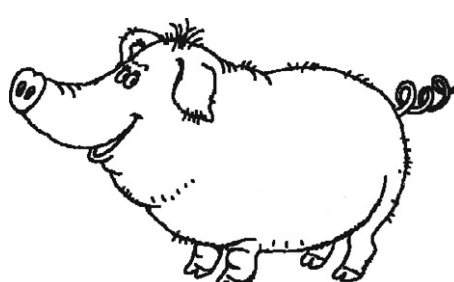
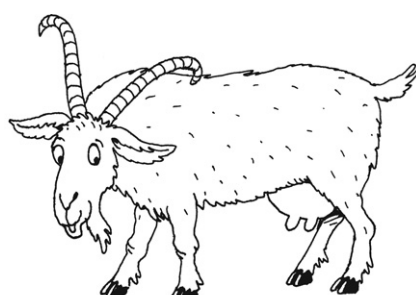

- Запомни, как зовут детёнышей домашних животных:

У КОШКИ — КОТЁНОК,
 У СОБАКИ — ЩЕНОК,
 У КОРОВЫ — ТЕЛЁНОК,
 У ЛОШАДИ — ЖЕРЕБЁНОК,
 У СВИНЬИ — ПОРОСЁНОК,
 У КОЗЫ — КОЗЛЁНОК,
 У ОВЦЫ — ЯГНЁНОК.



- Какая связь существует между рисунками? Поставь в кружках цифры по порядку следования событий.

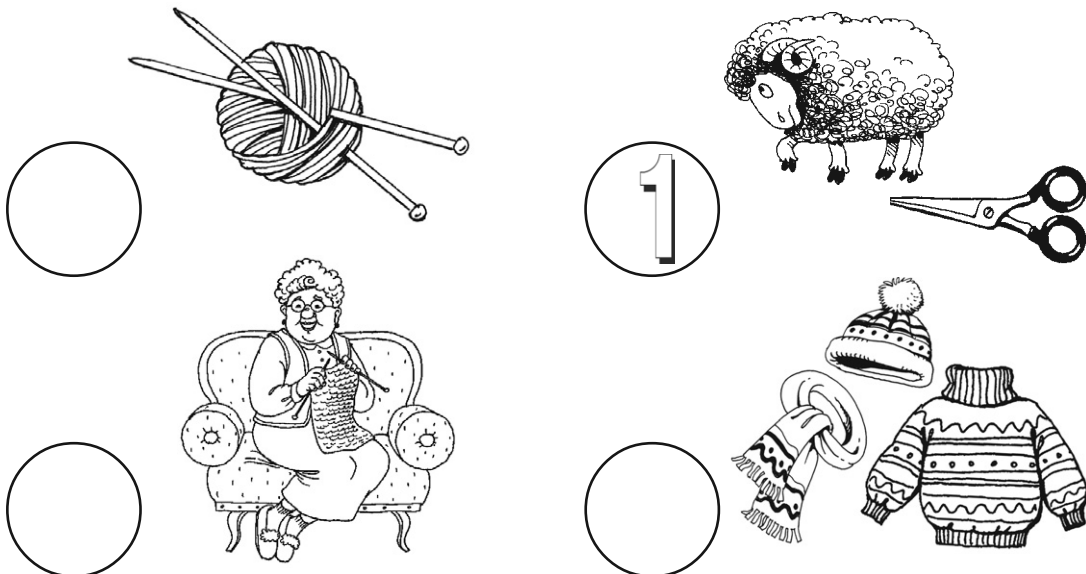

ЦИФРА 4

4

- Обведи цифру 4.

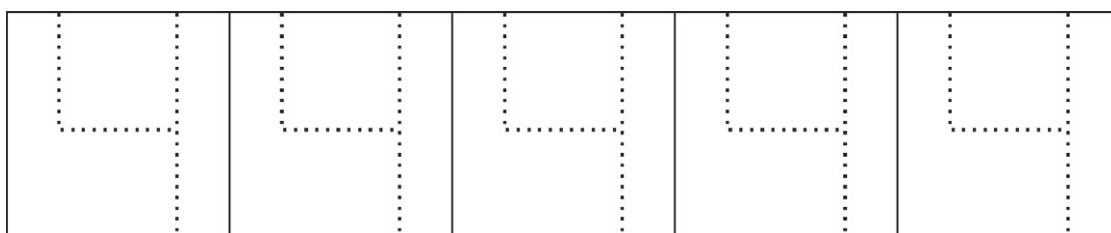

- Назови предметы.

ЧЕТЫРЕ ...

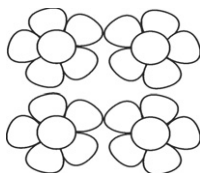

ЧЕТЫРЕ ...



ЧЕТЫРЕ ...



● Отгадай загадку. Раскрась рисунок. Запомни новые слова:



Сено день и ночь жуёт,
Детям молоко даёт.

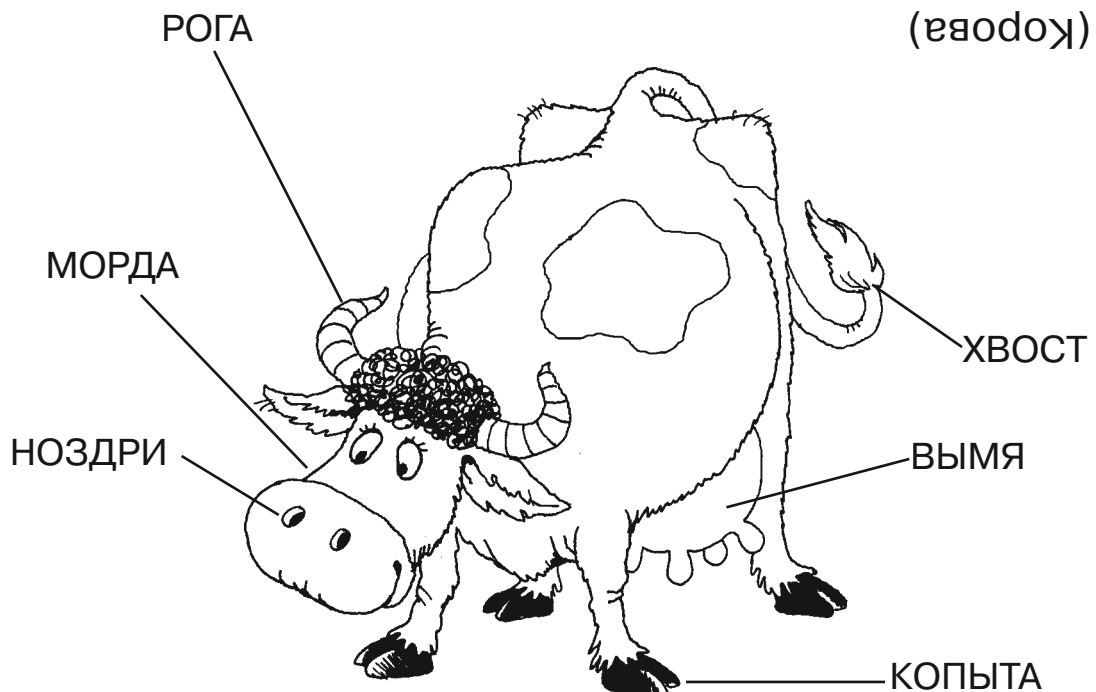

● Обведи рисунки по точкам.

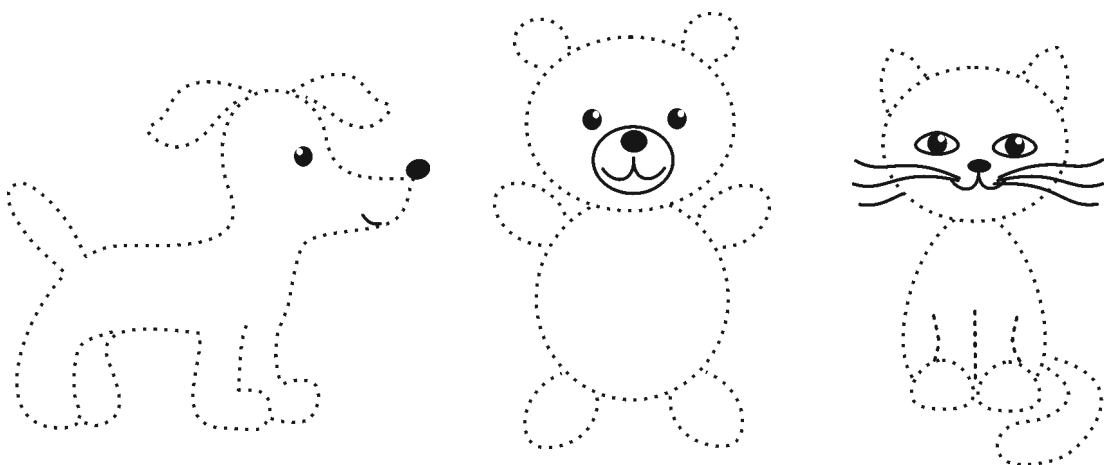

- Какая связь существует между рисунками? Поставь в кружках цифры по порядку следования событий.

1

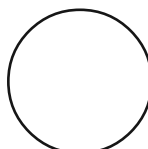
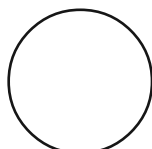
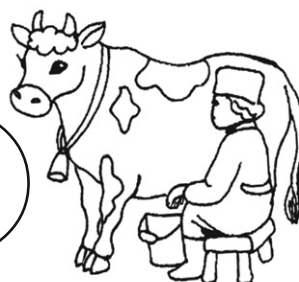
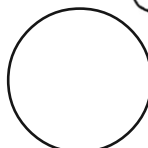
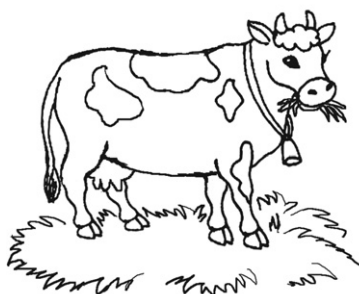

ЦИФРА 5

5

- Обведи цифру 5.

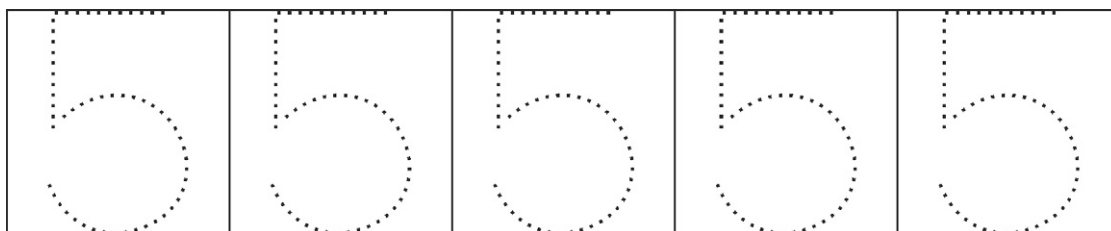

- Назови предметы.

пять ...



пять ...

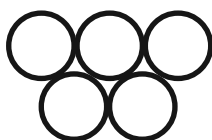

пять ...

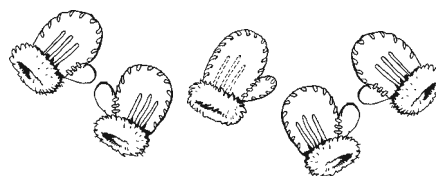

ДИКИЕ ЖИВОТНЫЕ

- Назови то, что ты видишь на рисунках, одним словом. Раскрась диких животных. Вспомни, каких диких животных ты ещё знаешь.



- Запомни, как зовут детёнышей животных:

У ЗАЙЧИХИ — ЗАЙЧОНОК,
 У МЕДВЕДИЦЫ — МЕДВЕЖОНОК,
 У ЕЖИХИ — ЕЖОНОК,
 У МЫШКИ — МЫШОНОК,
 У ЛИСИЦЫ — ЛИСЁНОК.

- Назови самое большое животное.



● Помоги ёжику собрать грибы.

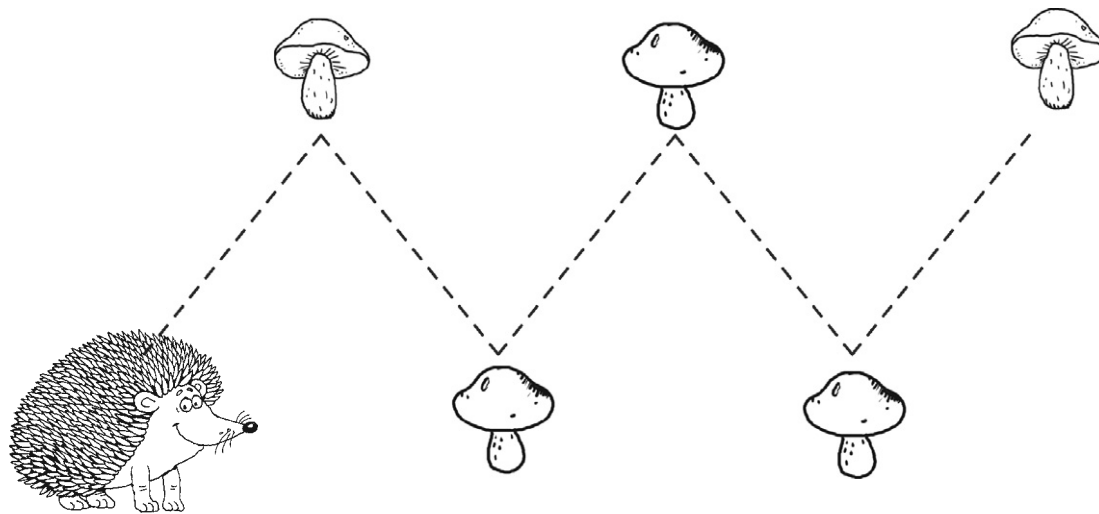

● Сосчитай, сколько яблок на тарелках. Соедини кружок и нужную цифру линией.

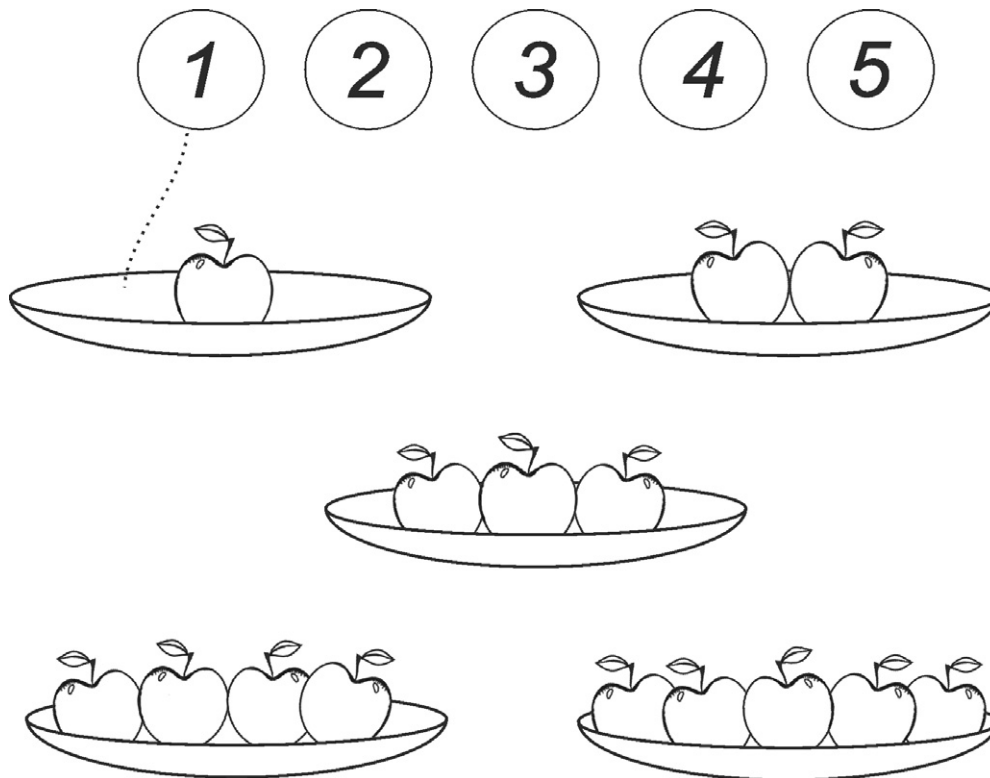

УРОК 16

● Раскрась рисунок. Запомни новые слова:

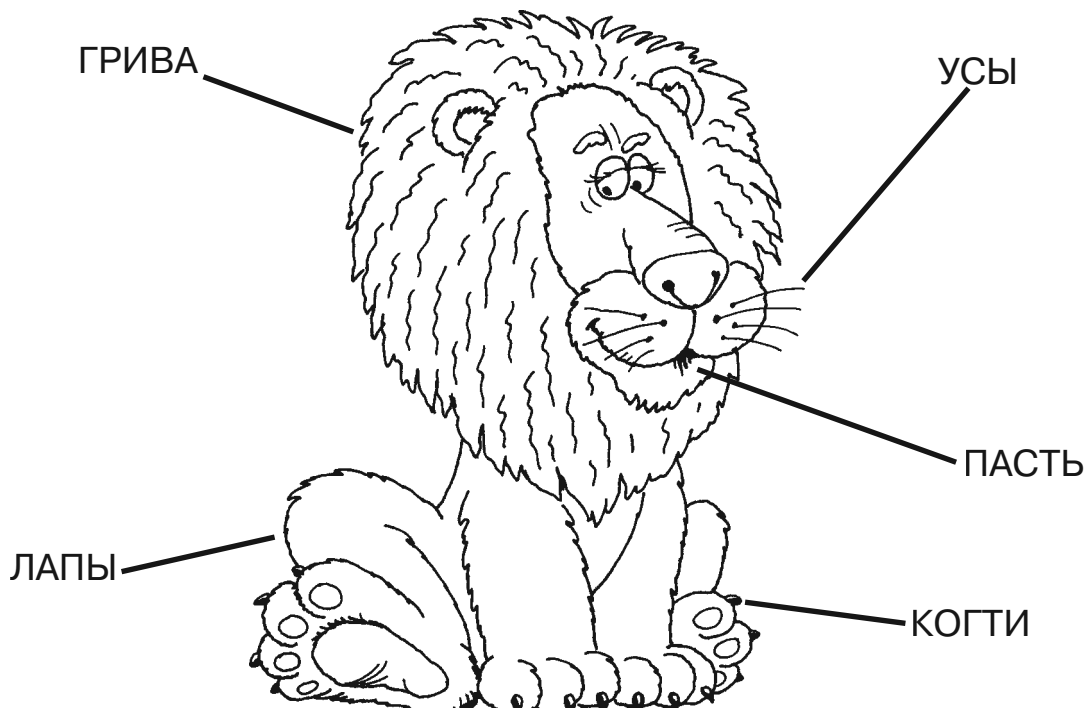

● Догадайся, какого рисунка не хватает в верхнем ряду.
Найди и покажи этот рисунок в нижнем ряду.

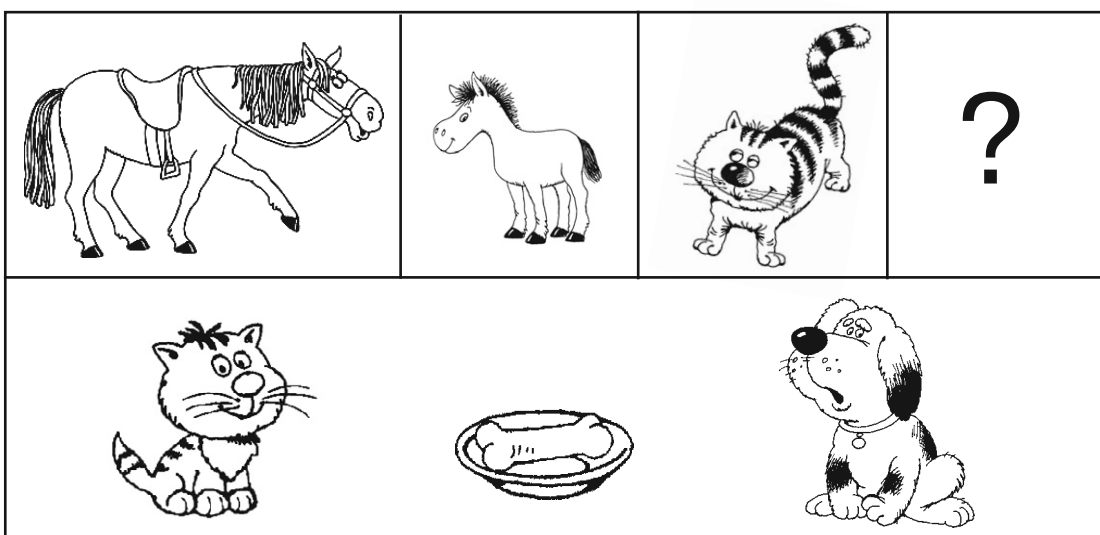

● Нарисуй деревья в лесу.

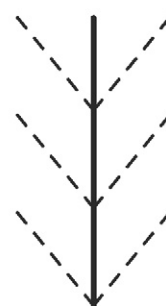
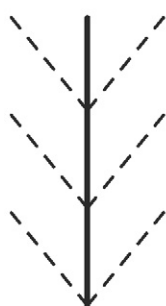
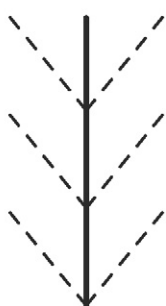
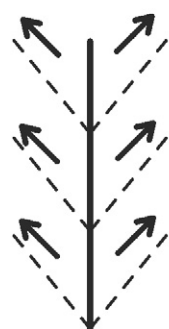
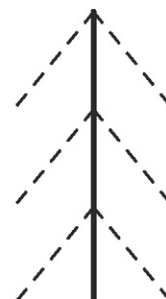
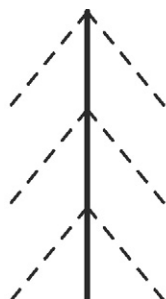
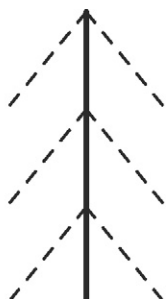
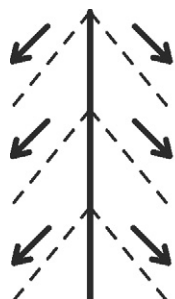

● Расскажи, где находится кот на каждом рисунке. Используй слова «в», «за», «на», «около», «под».

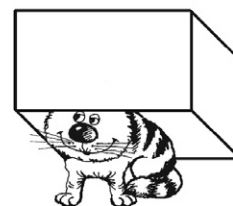
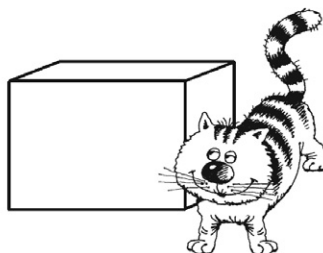
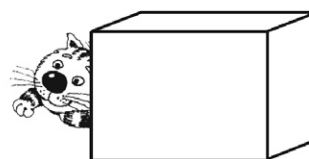
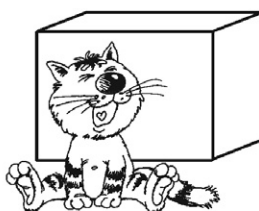
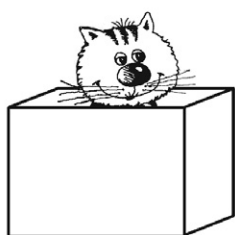

ПТИЦЫ

- Назови то, что ты видишь на рисунках, одним словом. Запомни новые слова: «гребешок», «бородка», «клюв», «хвост», «гнездо».

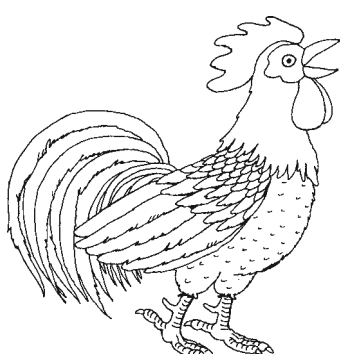
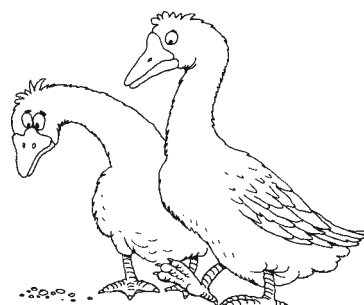
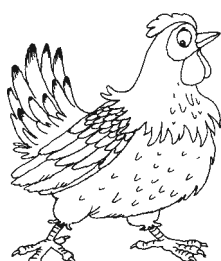

- Запомни, как называются птенцы:

У ВОРОНЫ — ВОРОНЁНОК,
 У КУРИЦЫ — ЦЫПЛЁНОК,
 У УТКИ — УТЁНОК,
 У ГУСЫНИ — ГУСЁНОК,
 У СОВЫ — СОВЁНОК.



- Какая связь существует между рисунками? Поставь в кружках цифры по порядку следования событий.

1

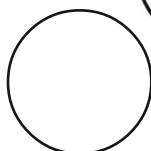
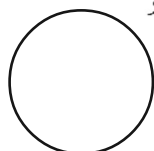
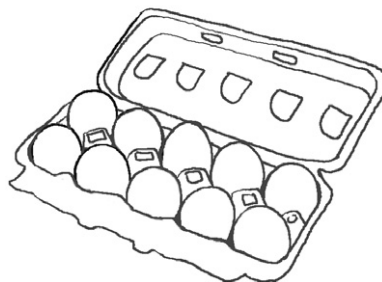
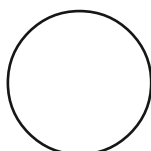
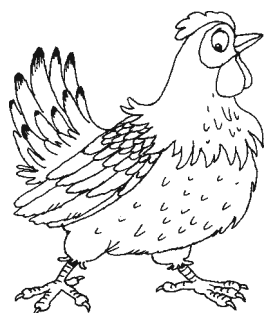

- Поставь кубики с цифрами по порядку; напиши в клеточках нужные цифры.

--	--	--	--	--	--	--	--	--	--

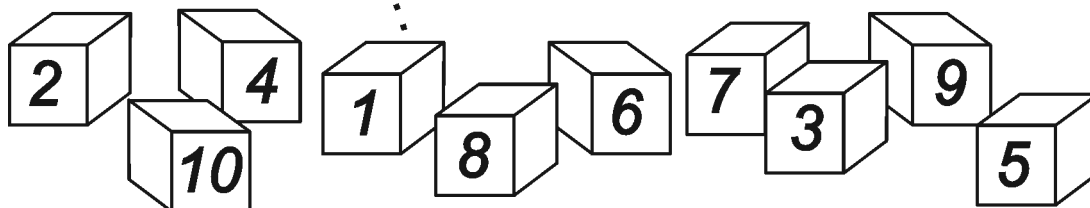

ТРАНСПОРТ

- Обведи и раскрась рисунок. Ответь на вопросы. Кто летит? Что летит?

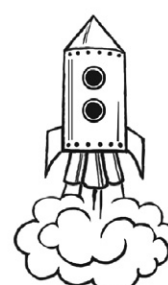
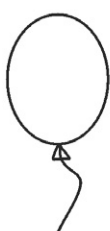

- Назови то, что ты видишь на рисунках, одним словом. Раскрась транспорт. Какой ещё водный, наземный и воздушный транспорт ты знаешь?

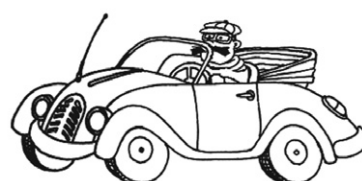
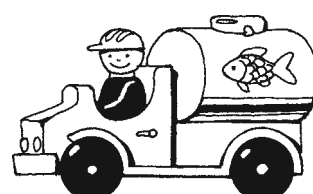
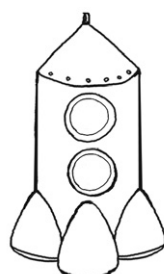

- Дорисуй недостающие детали.

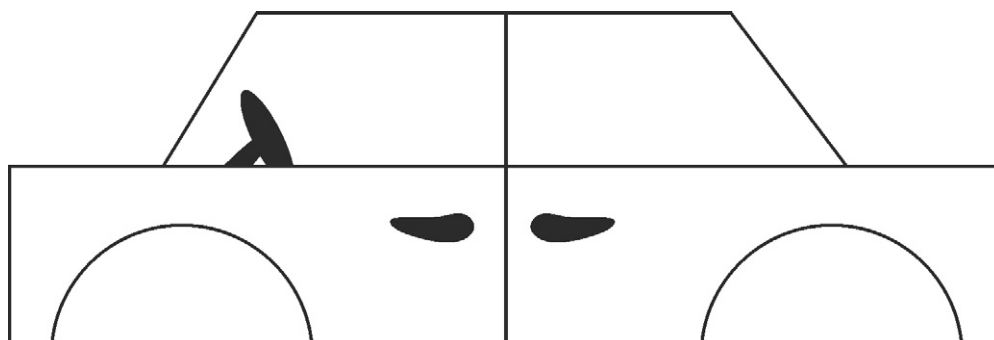

БОЛЬШЕ — МЕНЬШЕ

- Сосчитай, сколько пассажиров едет в первом вагоне, а сколько — во втором. В каком вагоне ребят меньше?

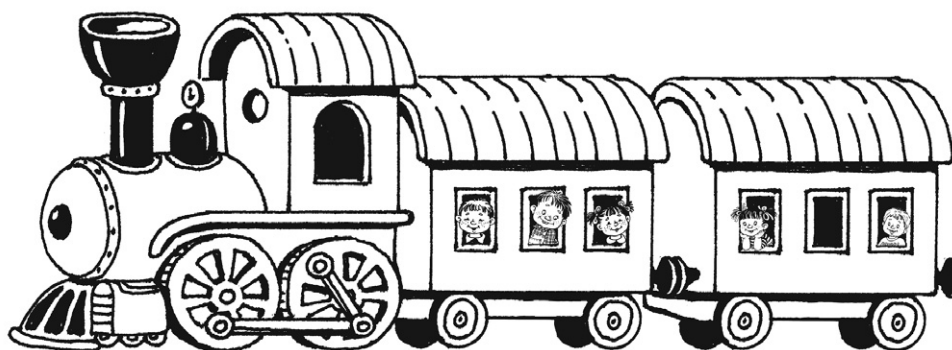

- Что как двигается?

САМОЛЁТ — ЛЕТИТ,
 МАШИНА —
 РАКЕТА —
 ПОЕЗД —
 ЛОДКА —
 АВТОБУС —
 ЯХТА —

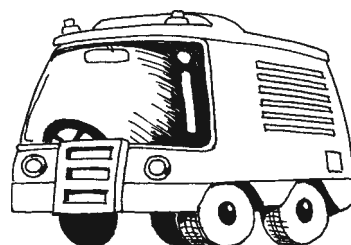

- Обведи и раскрась рисунок. Ответь на вопросы. Кто едет? Что едет?

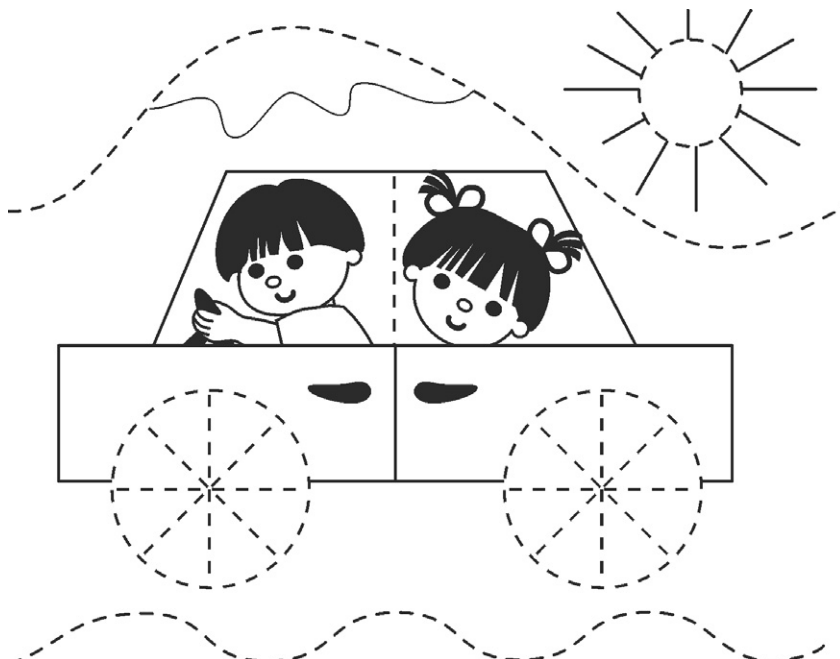

- Рассмотрите рисунки. Зачеркните лишний предмет. Объясните, почему он не подходит.

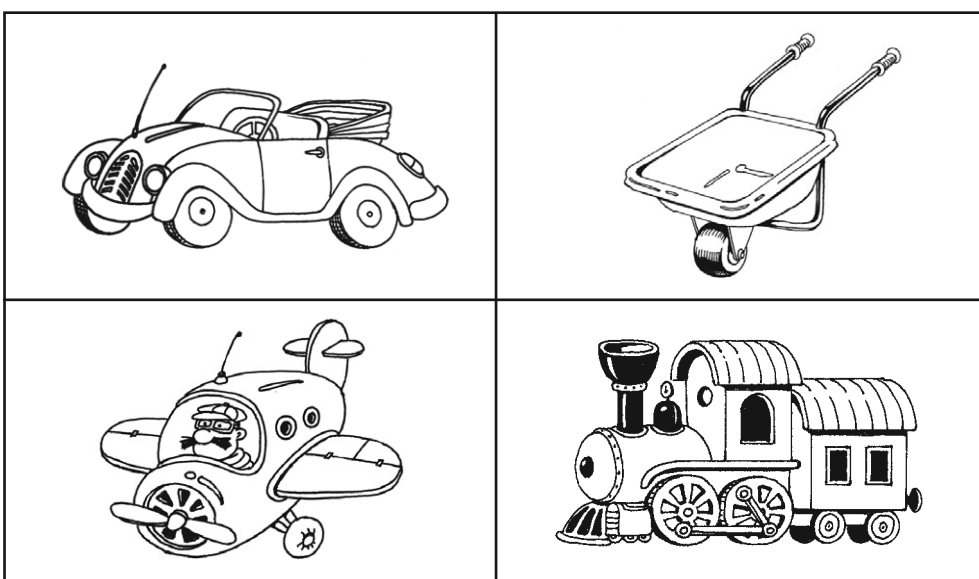

● Обведи рисунки по точкам.

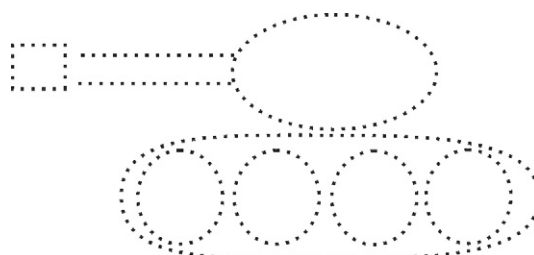
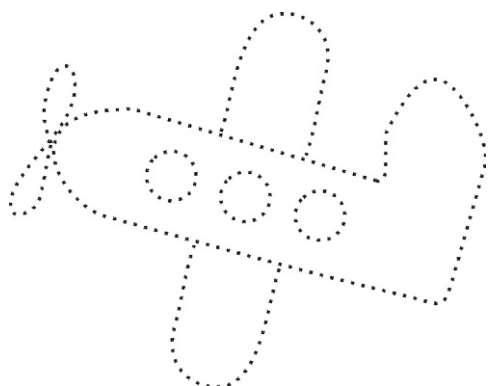

● Назови, в каком направлении едут люди и животные.

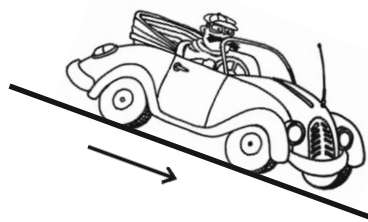
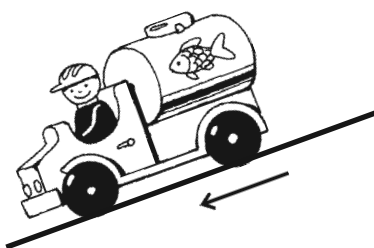

● Зачеркни неправильные цифры.

11

22

33

УРОК 20

● Обведи и раскрась рисунок. Расскажи, что ты видишь над водой, на воде и под водой.

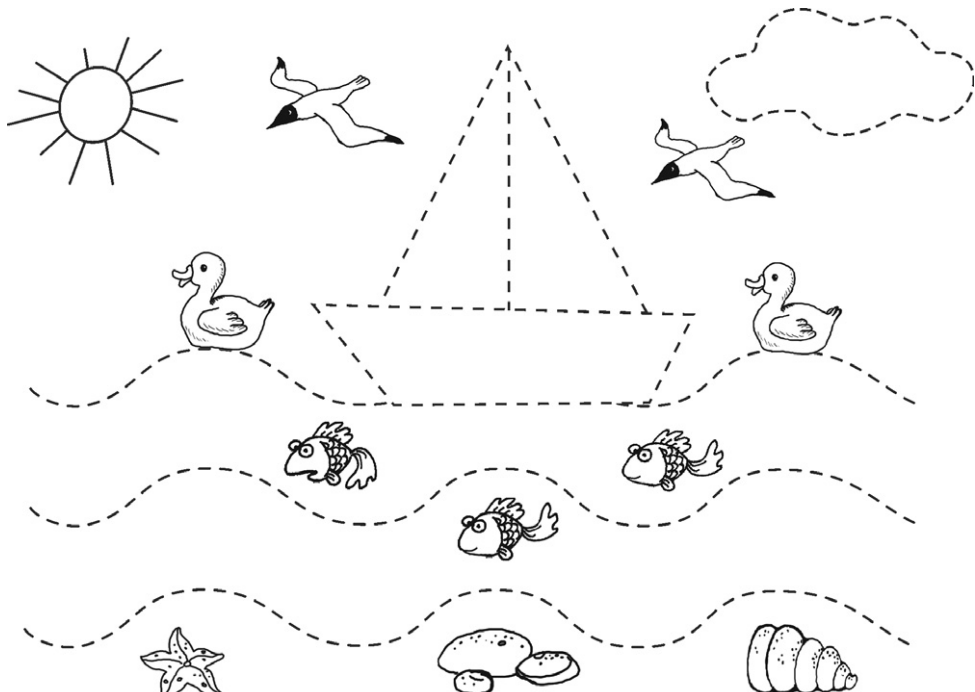

● Назови самый быстрый вид транспорта.

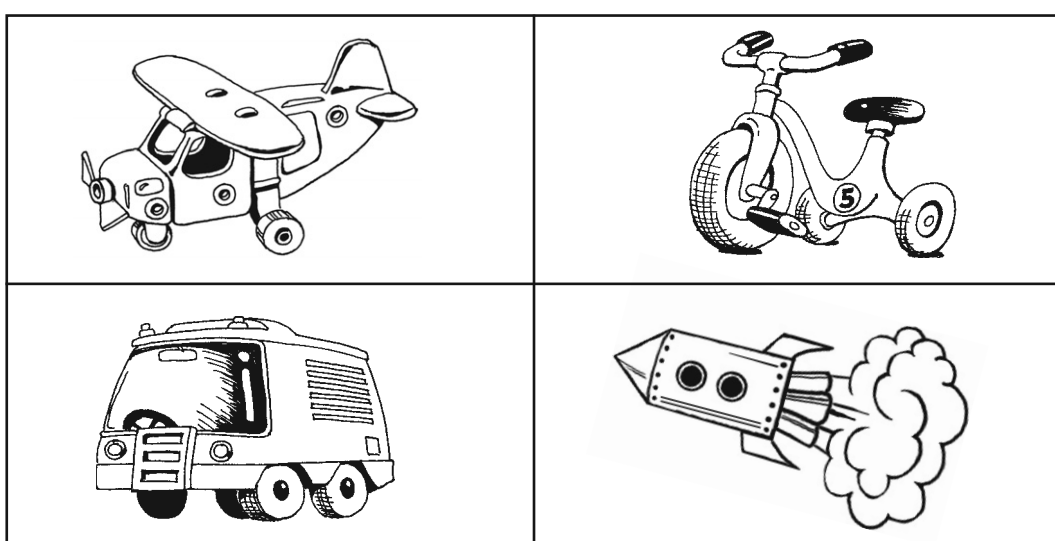

● Помоги животным добраться до домиков — проведи линии.



● Помоги капитану попасть на корабль.

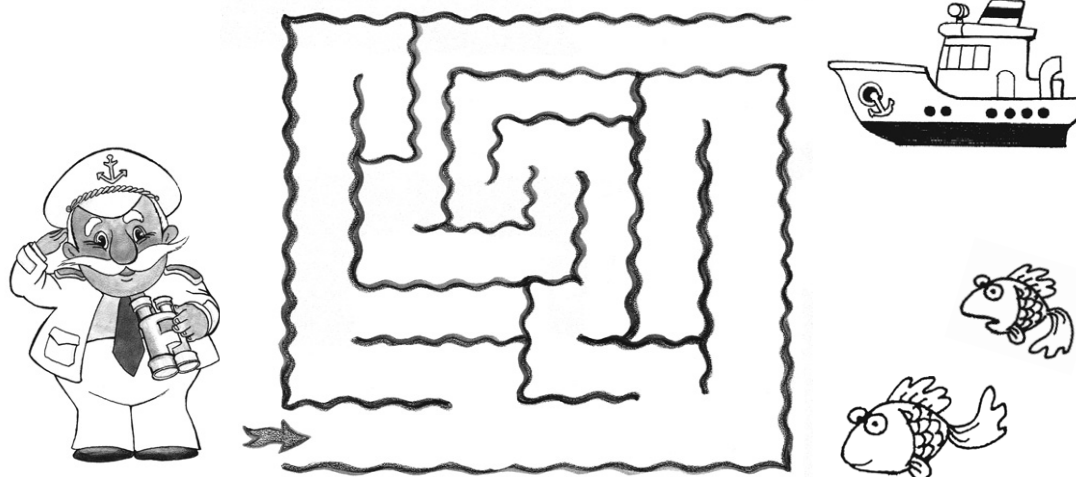

● Зачеркни лишний предмет.

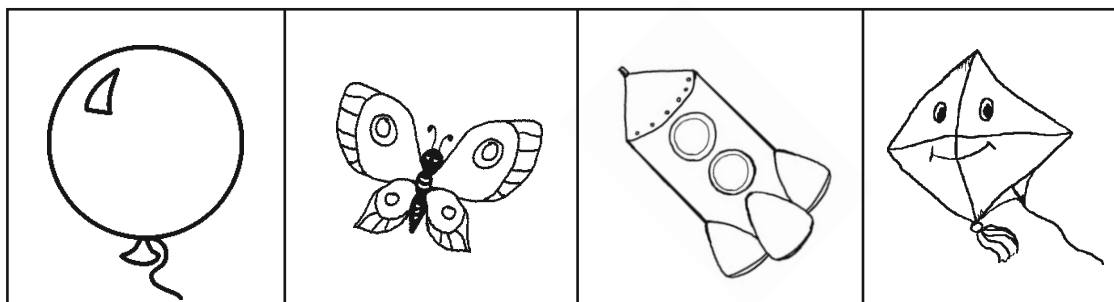

ИГРУШКИ

- Назови то, что ты видишь на рисунках, одним словом. Какие ещё игрушки ты знаешь?

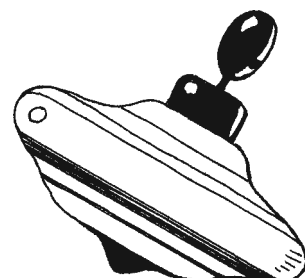
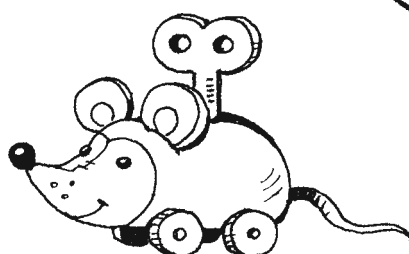
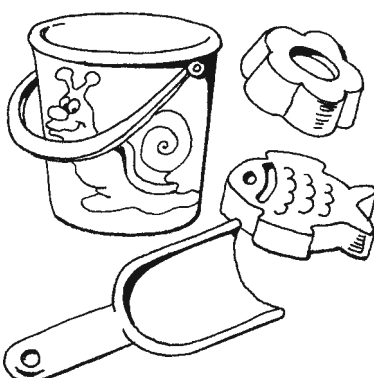
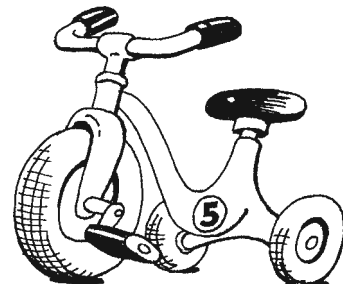
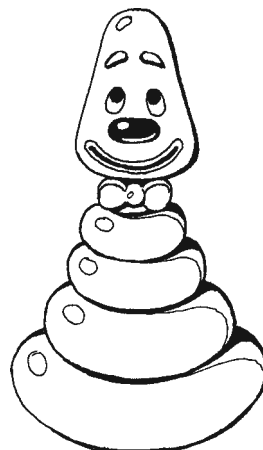
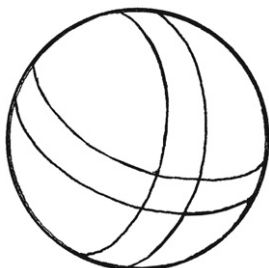



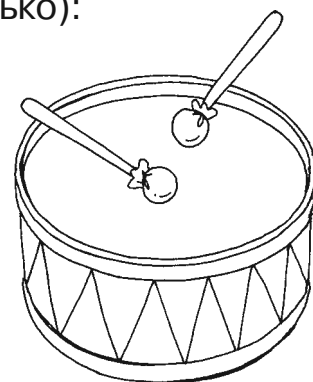

- Продолжай по образцу (один — несколько):

МЯЧ — МЯЧИ,
 МАШИНКА —
 ЛОПАТА —
 ВЕДРО —
 КУКЛА —
 СКАКАЛКА —
 БАРАБАН —



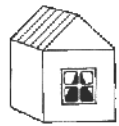

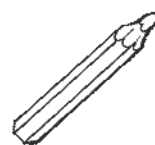
● Сосчитай, сколько у мишки совочков, домиков, шариков, карандашей, мячей. Впиши цифры в клеточки.

				
<input type="text"/>	<input type="text"/>	<input type="text"/>	<input type="text"/>	<input type="text"/>

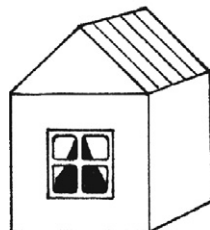
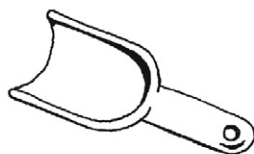
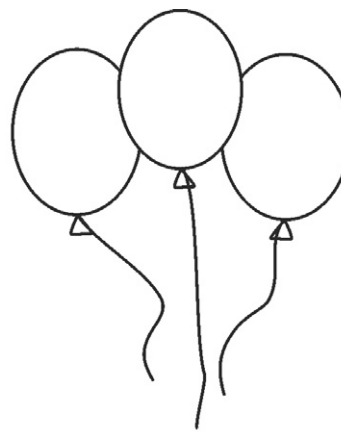
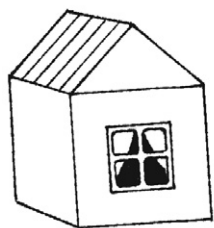



- Обведи и раскрась рисунок.



- Назови предметы, которые здесь нарисованы.

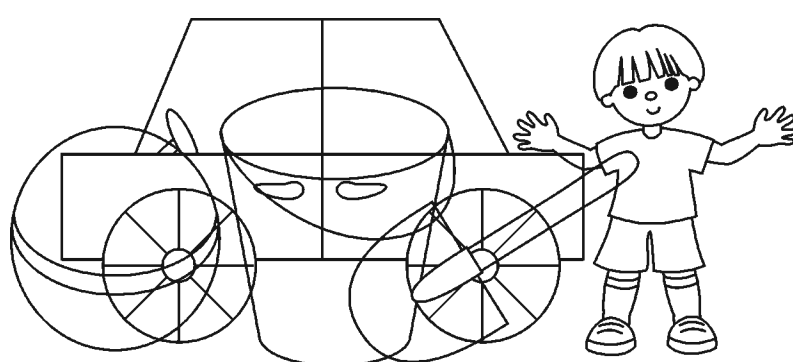

- Расскажи, как ты играешь с игрушками:

ЛОПАТОЙ — КОПАЮ,
 МЯЧ — КИДАЮ,
 МИШКУ — КОРМЛЮ,
 КОЛЯСКУ — ВЕЗУ,
 МАШИНКУ — КАТАЮ,

ПУЗЫРИ — ВЫДУВАЮ,
 БАРАБАН — УДАРЯЮ,
 КОНСТРУКТОР — СОБИРАЮ,
 КУКЛУ — ОДЕВАЮ,
 ПИРАМИДКУ — СОБИРАЮ.



● Догадайся, чьи это игрушки. Соедини одной линией игрушку и её хозяина.



● Рассмотрй рисунок. Назови, что нарисовано справа от дома, а что — слева.

СЛЕВА

СПРАВА

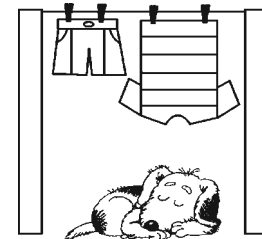
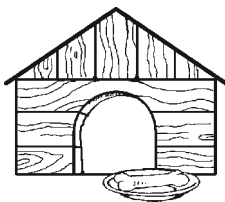
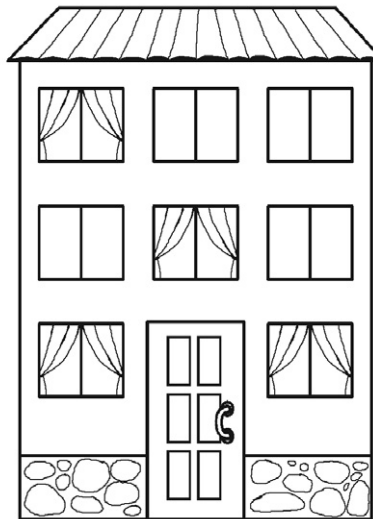
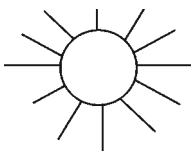

ВРЕМЕНА ГОДА

- Какие времена года изображены на картинках? Пронумеруй их в порядке следования друг за другом: зима, весна, лето, осень.



ЛЕТОМ:

День длинный, воздух тёплый, солнце светит ярко, цветы цветут, бабочки порхают, ягоды созревают.



ВЕСНОЙ:

День длиннее, воздух теплее, снег тает, на деревьях появляются листья, птицы прилетают.



ОСЕНЬЮ:

Становится холоднее, идёт дождь, листья облетают, птицы улетают.



ЗИМОЙ:

День короткий, ночь длинная, погода холодная, на земле лежит снег, деревья голые.

● Проведи линии.

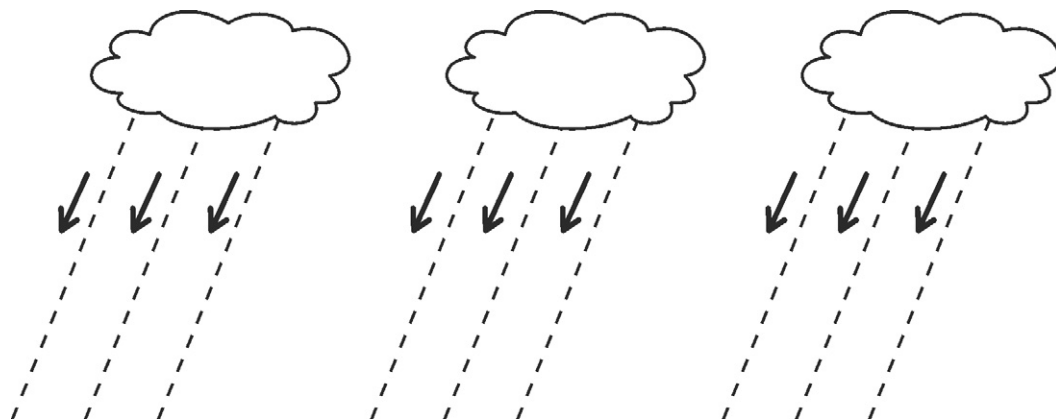

● Сосчитай, сколько снеговиков нарисовано. Впиши нужную цифру в клеточку. Найди двух одинаковых снеговиков.



ВРЕМЕНА ГОДА. ПОГОДА

- Какая связь существует между рисунками? Поставь в кружках цифры по порядку следования событий.

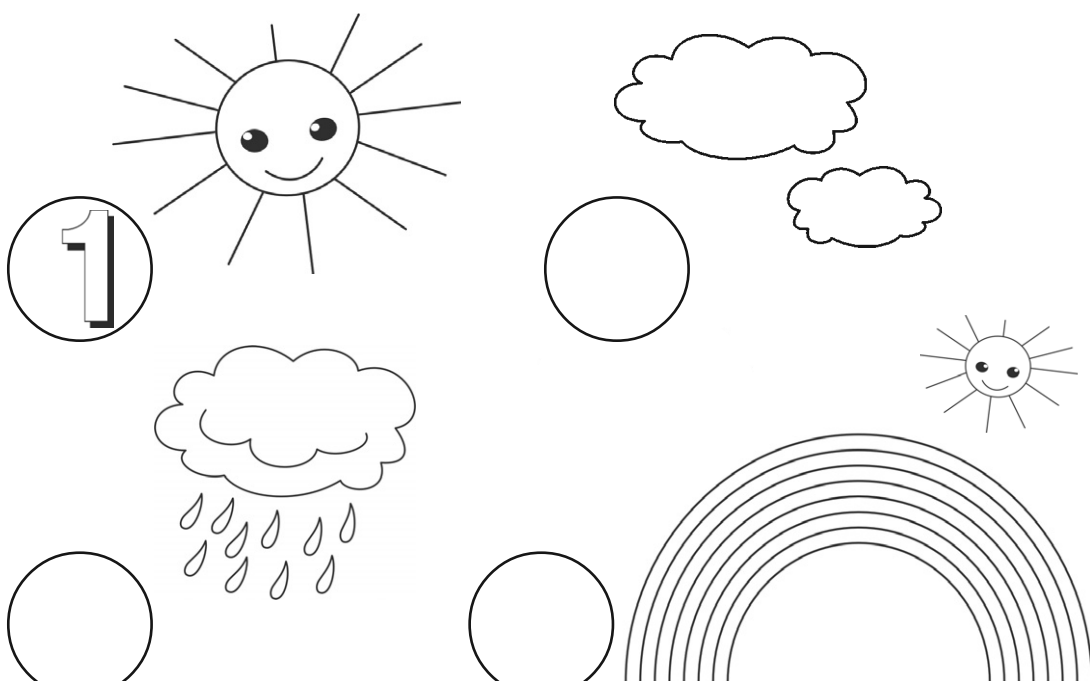

- **Отгадай загадку:**



Крашеное коромысло
Через реку повисло.

(Радуга)

- Назови все цвета радуги.
- Продолжай по аналогии:

ДОЖДИК — ИДЁТ, КАПАЕТ, МОРОСИТ, ЛЬЁТ;
 СНЕГ — , , ;
 СОЛНЦЕ — , , ;
 ВЕТЕР — , , ,

- Обведи рисунки. Расскажи, когда это бывает.

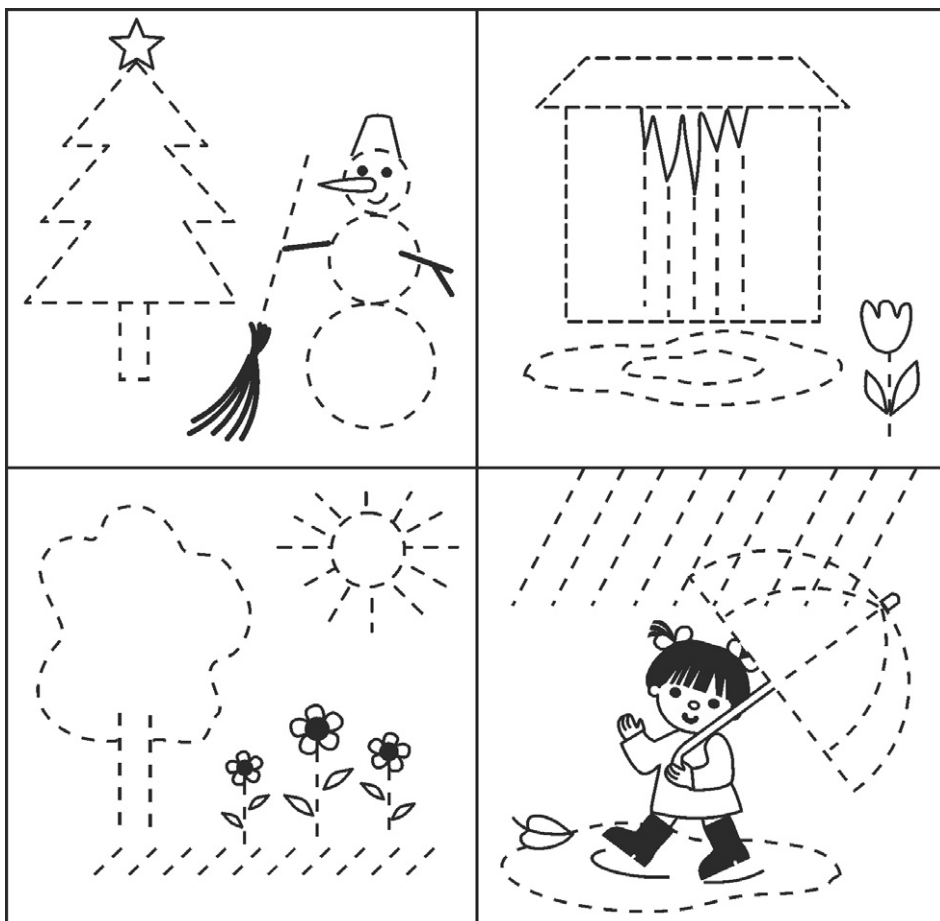

- **Отгадай загадку:** Двенадцать братьев
Разно называются
И разными делами занимаются.



(Месџы)

- Запомни, в году двенадцать месяцев:

ЯНВАРЬ, ФЕВРАЛЬ, МАРТ, АПРЕЛЬ,
МАЙ, ИЮНЬ, ИЮЛЬ, АВГУСТ, СЕНТЯБРЬ,
ОКТЯБРЬ, НОЯБРЬ, ДЕКАБРЬ.

ГЕОМЕТРИЧЕСКИЕ ФИГУРЫ. КРУГ

- Запомни: эта фигура называется круг.

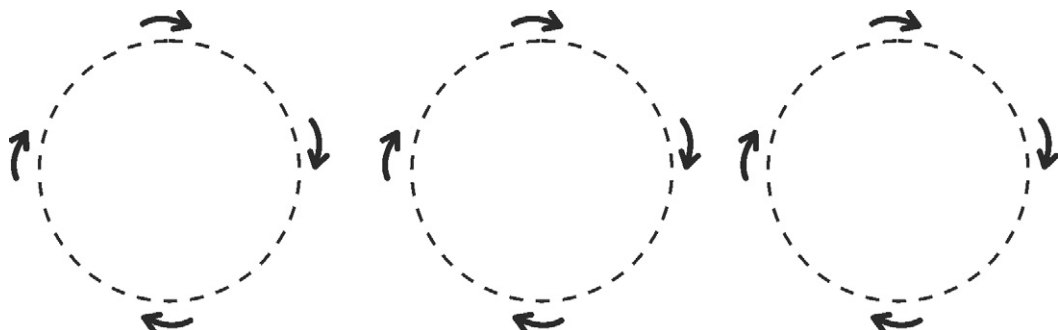

- Обведи круги. Назови съедобные предметы.



АРБУЗ

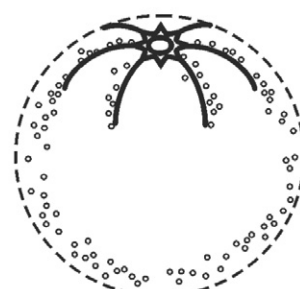

АПЕЛЬСИН



ЯБЛОКО

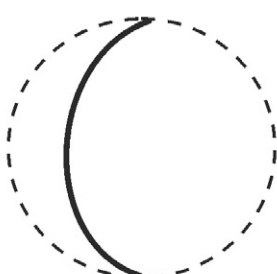

ПЕРСИК



МЯЧИК

- Вспомни, какие ещё предметы имеют круглую форму.

КРУГЛАЯ ...

КРУГЛЫЙ ...

КРУГЛОЕ ...

● Дорисуй круги. Раскрась самый маленький круг.

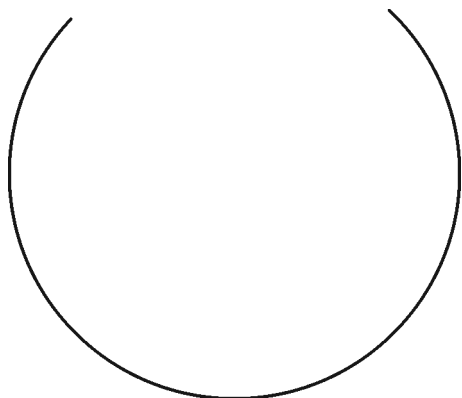
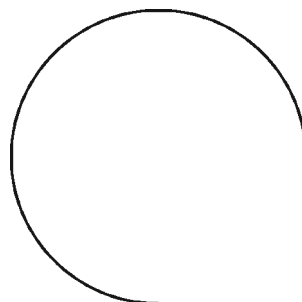
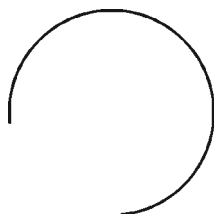
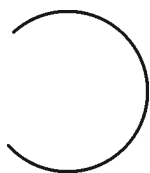

● Найди и покажи все круги на рисунке.



● Нарисуй в пустой клеточке недостающий рисунок.

ГЕОМЕТРИЧЕСКИЕ ФИГУРЫ. ОВАЛ

- Запомни: эта фигура называется овал.

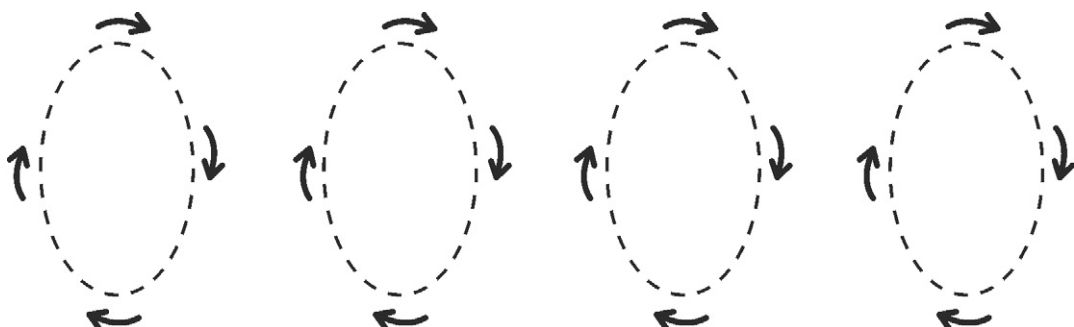

- Обведи овалы. Рассмотрни рисунки. У кого из детей больше шариков?

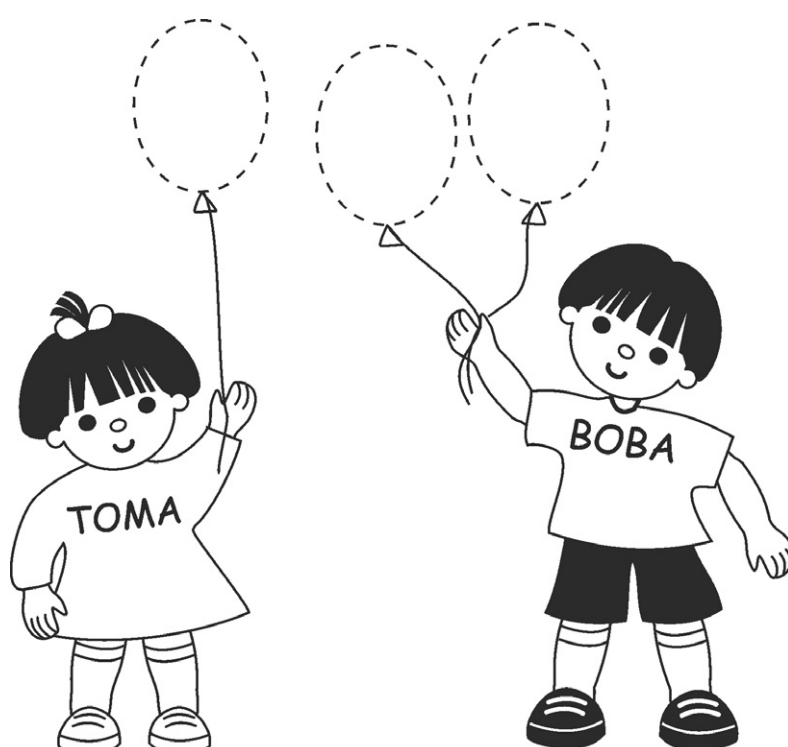

- Вспомни, какие ещё предметы имеют овальную форму.

ОВАЛЬНАЯ ...

ОВАЛЬНЫЙ ...

ОВАЛЬНОЕ ...

● Обведи рисунки. Кто летает? Кто ходит? Кто плавает?

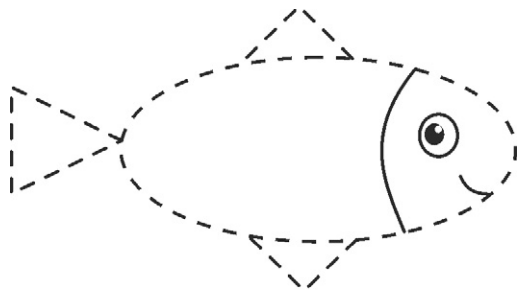

РЫБА

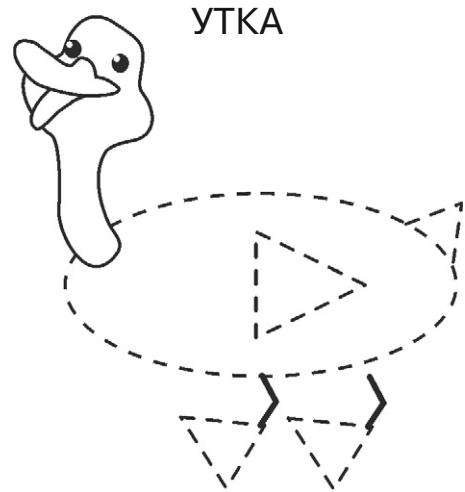

УТКА

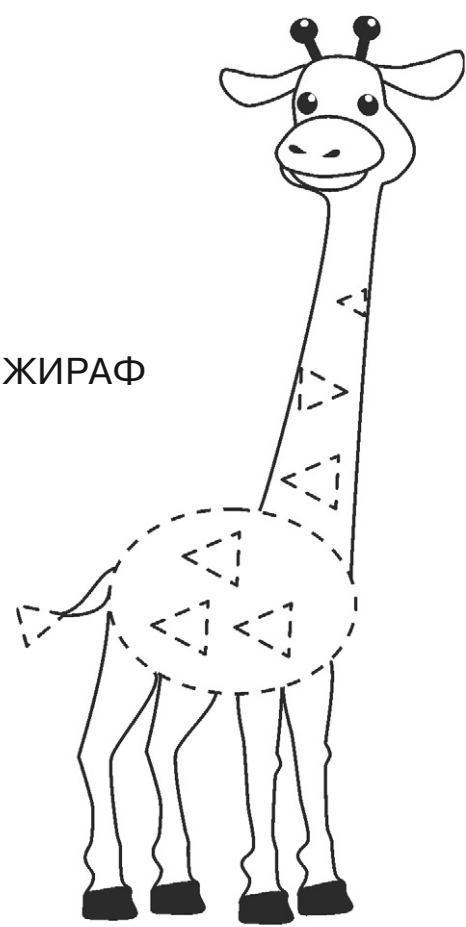

ЖИРАФ

● Нарисуй своё животное.

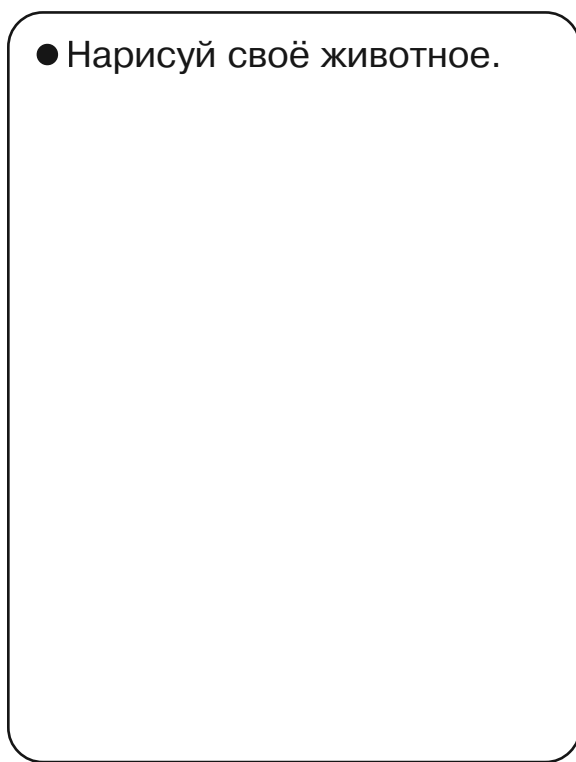

ГЕОМЕТРИЧЕСКИЕ ФИГУРЫ. КВАДРАТ

- Запомни: эта фигура называется квадрат.

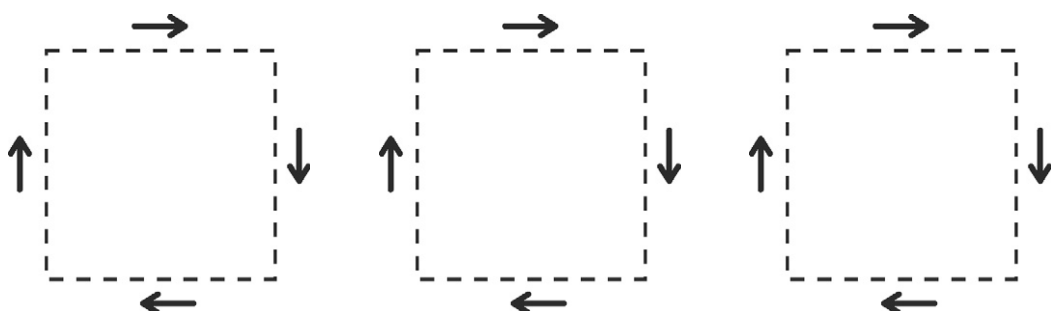

- Дорисуй и раскрась картинки. Найди и покажи все квадраты.

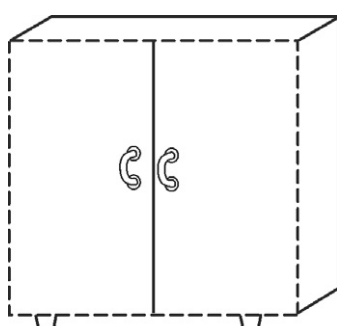

ШКАФ



КОРОБКА

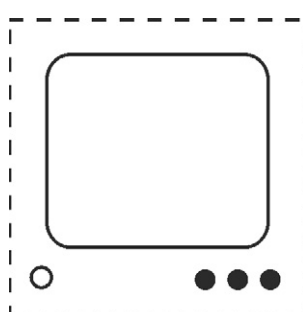

ТЕЛЕВИЗОР

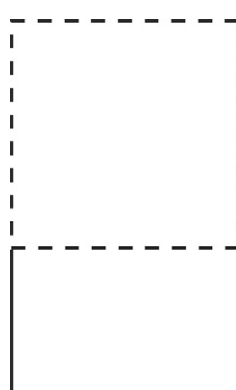

ФЛАЖОК

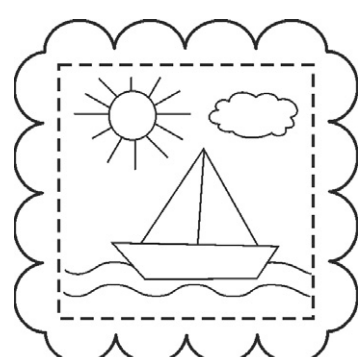

КАРТИНА

- Вспомни, какие ещё предметы имеют квадратную форму.

КВАДРАТНАЯ ...

КВАДРАТНЫЙ ...

КВАДРАТНОЕ ...

● Дорисуй флажки. Раскрась их, чередуя синий и жёлтый цвет.

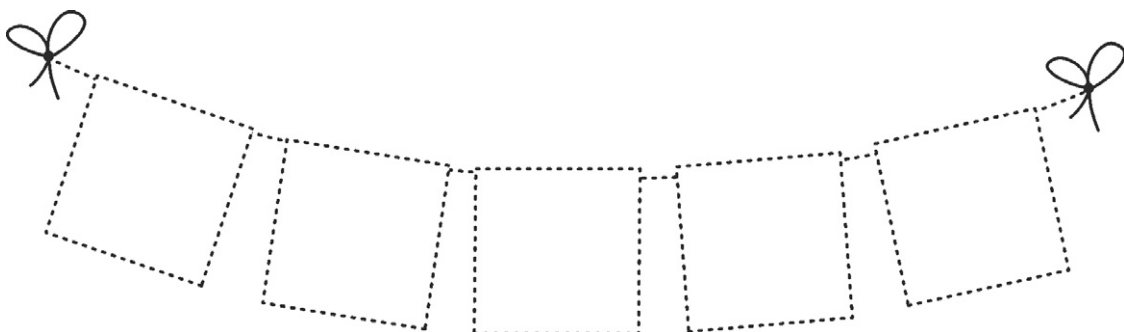

● Рассмотрите все квадраты. Догадайтесь, какого квадрата не хватает на рисунке.

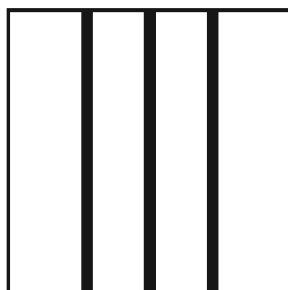
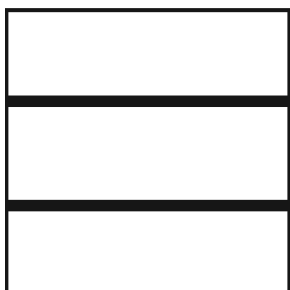
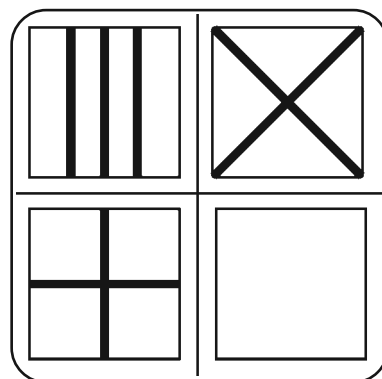
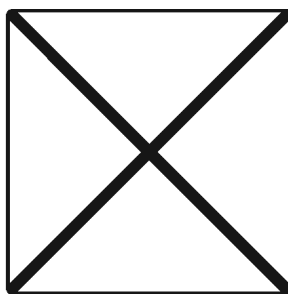
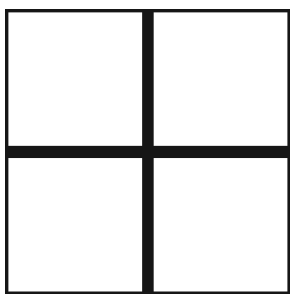

ГЕОМЕТРИЧЕСКИЕ ФИГУРЫ. ТРЕУГОЛЬНИК

- Запомни: эта фигура называется треугольник.

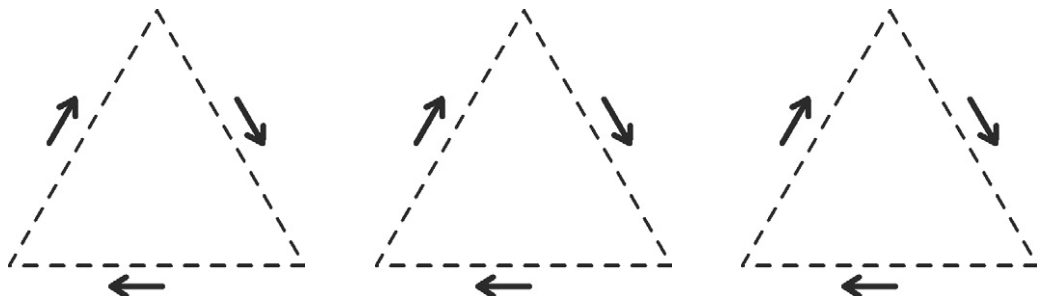

- Обведи треугольники. Назови предметы.

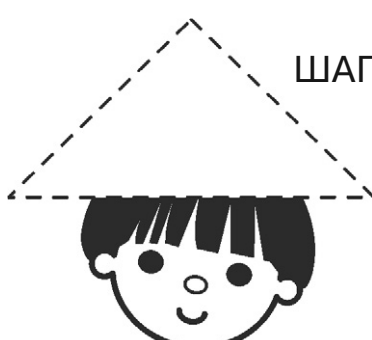

ШАПКА

ФЛАЖОК

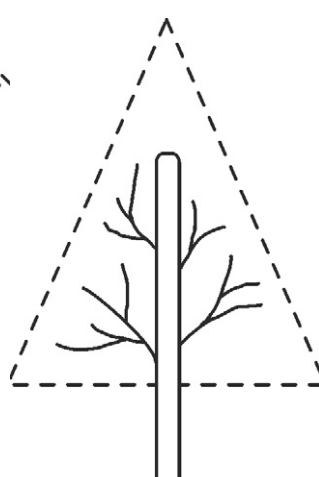
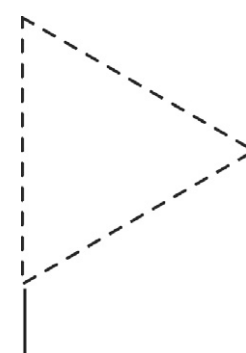

ДЕРЕВО

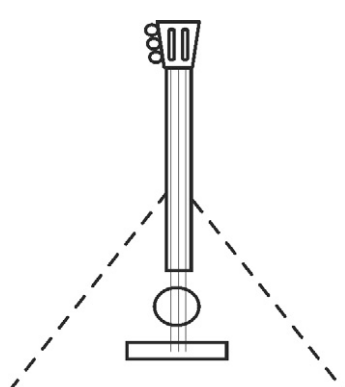

БАЛАЛАЙКА

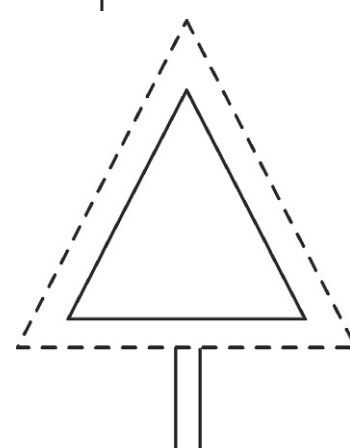

ДОРОЖНЫЙ ЗНАК

- Вспомни, какие ещё предметы имеют треугольную форму.

ТРЕУГОЛЬНАЯ ... ТРЕУГОЛЬНЫЙ ... ТРЕУГОЛЬНОЕ ...

● Покажи и раскрась самый большой треугольник.

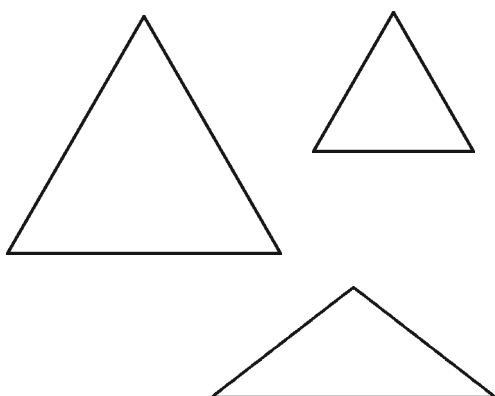
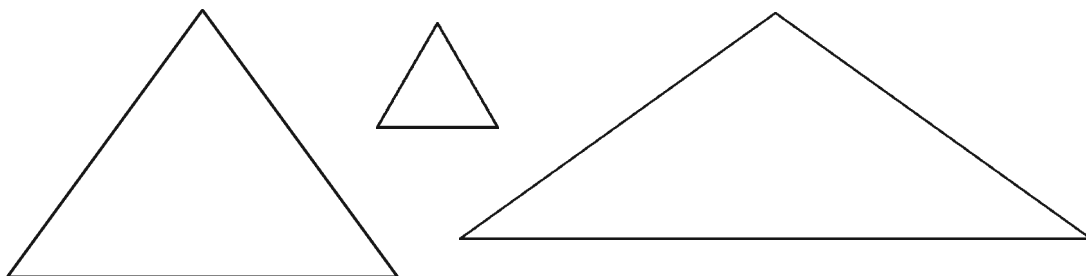

● Найди и покажи все треугольники на рисунке.

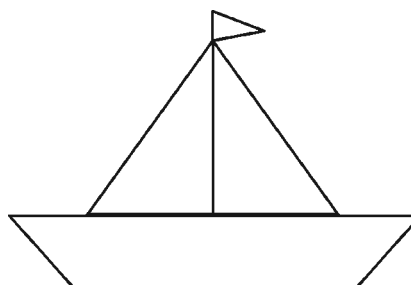

● Нарисуй недостающую фигуру.

ГЕОМЕТРИЧЕСКИЕ ФИГУРЫ. ПРЯМОУГОЛЬНИК

- Запомни: эта фигура называется прямоугольник.

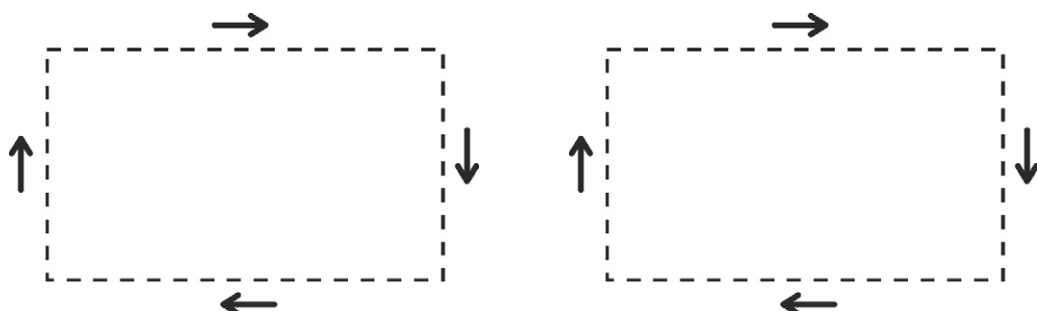

- Обведи прямоугольники. Назови предметы.

ГРУЗОВИК

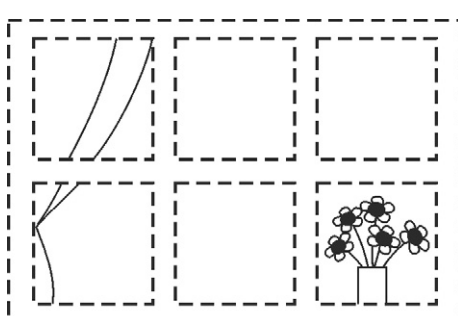
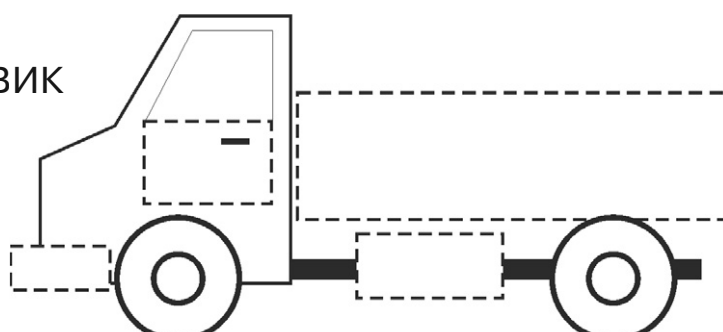

ОКНО

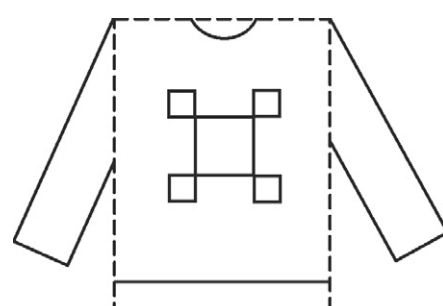

СВИТЕР

- Вспомни, какие ещё предметы имеют прямоугольную форму.

ПРЯМОУГОЛЬНАЯ ...

ПРЯМОУГОЛЬНЫЙ ...

ПРЯМОУГОЛЬНОЕ ...

- Покажи самый большой прямоугольник. Заштрихуй прямоугольники так, как показано на рисунке.

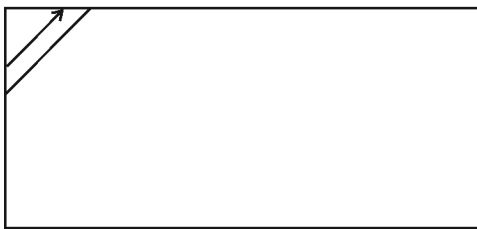
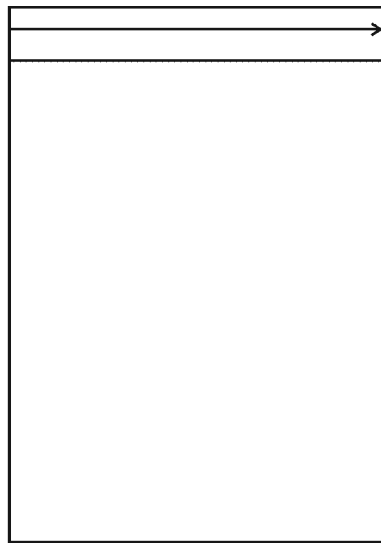
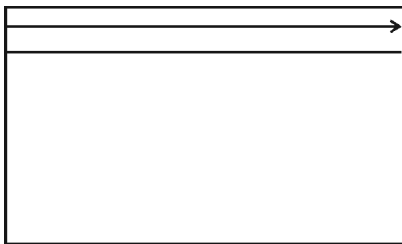

- Обведи все прямоугольники на рисунке.

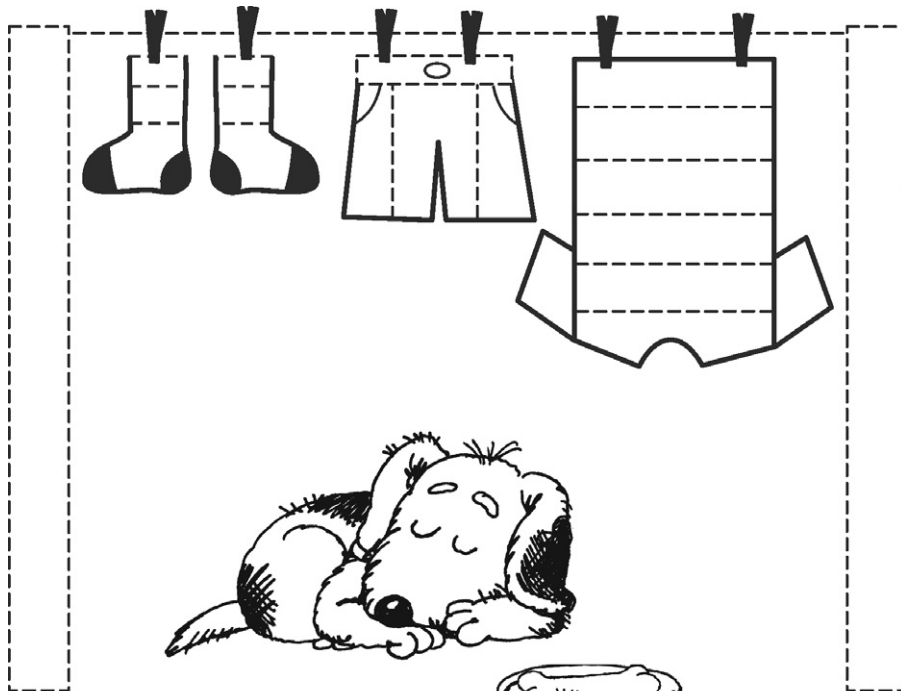

ГЕОМЕТРИЧЕСКИЕ ФИГУРЫ. РОМБ

- Запомни: эта фигура называется ромб.

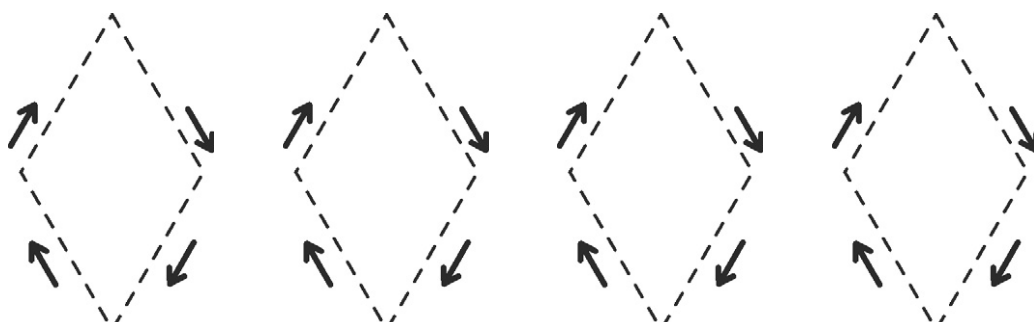

- Обведи ромбы. Назови предметы. Вспомни, какие ещё предметы ромбовидной формы ты знаешь.

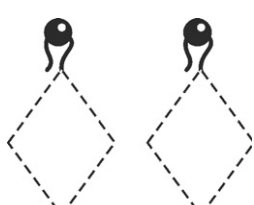

СЕРЬГИ

ОДЕЯЛО

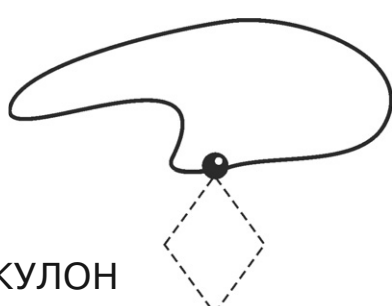

КУЛОН

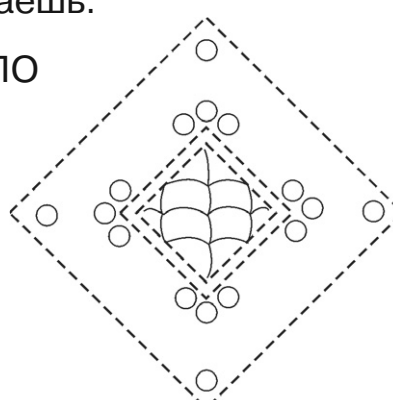

- Дорисуй и раскрась картинки. Найди и покажи ромбы.

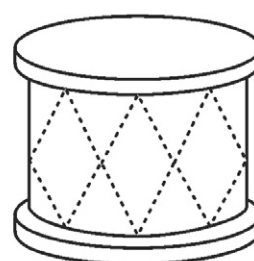
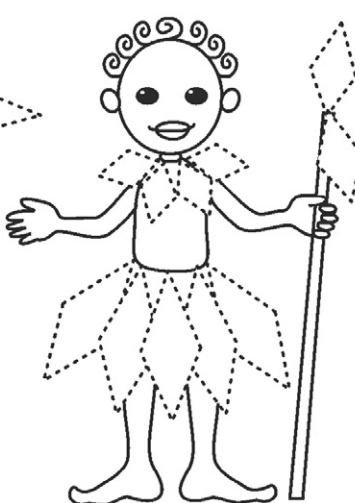
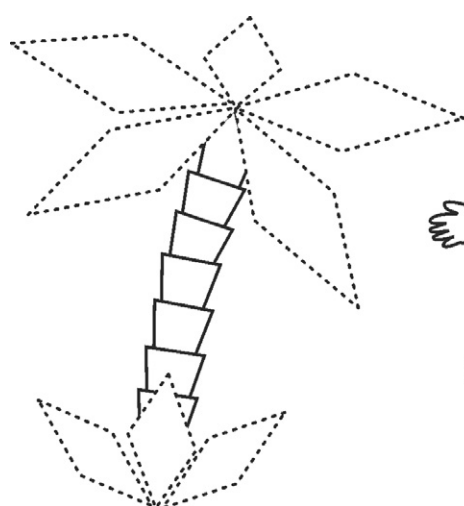

- Дорисуй и раскрась знакомые тебе геометрические фигуры.

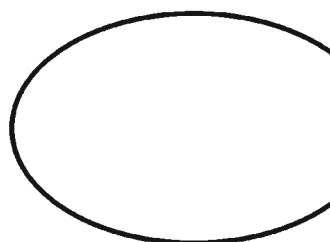
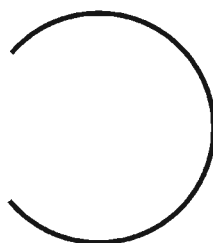
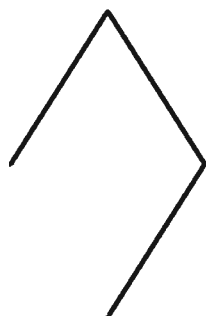
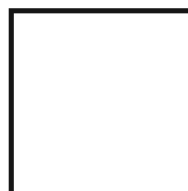
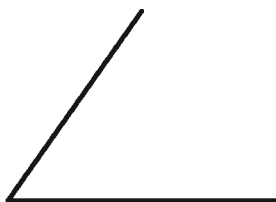

- Сколько у зайчика воздушных шариков? Каких шариков больше — круглых или овальных? Каких — меньше?



ЭТО Я!

● Нарисуй автопортрет.

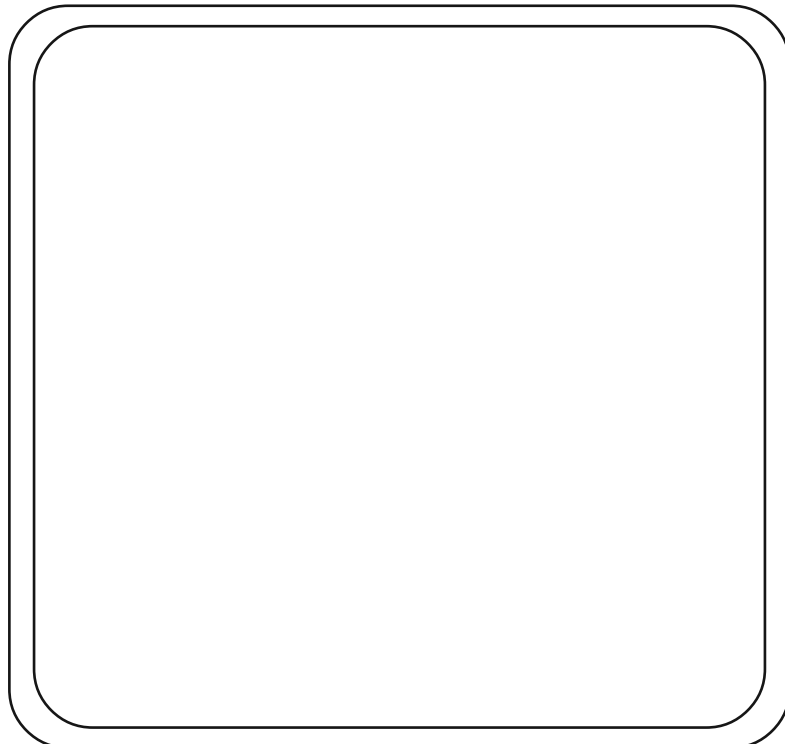

● Покажи, где у Вовы:

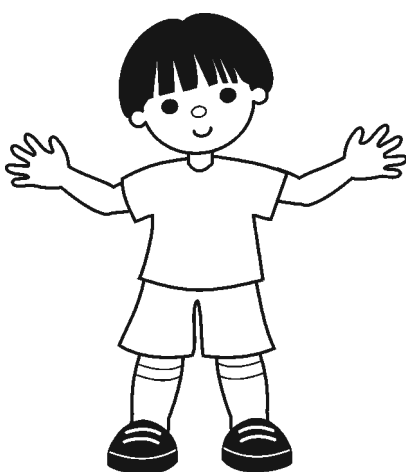

- ПРАВАЯ РУКА
- ЛЕВАЯ РУКА
- ПРАВЫЙ ГЛАЗ
- ЛЕВЫЙ ГЛАЗ
- ПРАВАЯ НОГА
- ЛЕВАЯ НОГА

● А теперь покажи всё это на себе.

- Что ты умеешь?

НОС НЮХАЕТ,
РОТ ГОВОРИТ,
ЗУБЫ КУСАЮТ,

УШИ СЛУШАЮТ,
ГЛАЗА СМОТРЯТ,
НОГИ БЕГУТ,

РУКИ ЛОВЯТ,
ПАЛЬЦЫ ТРОГАЮТ,
ЯЗЫК ГОВОРИТ.

- Расскажи, что ты делаешь в разное время суток. Говори так:

УТРОМ:

Я просыпаюсь.
Я встаю.
Я одеваюсь.
Я умываюсь.
Я завтракаю.

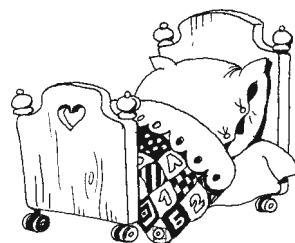

ДНЁМ:

Я играю.
Я гуляю.
Я рисую.
Я обедаю.
Я еду (на велосипеде).
Я помогаю маме.

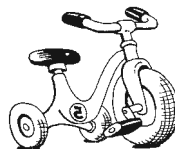

ВЕЧЕРОМ:

Я смотрю телевизор.
Я ужинаю.
Я разговариваю с папой.
Я раздеваюсь.
Я моюсь.
Я ложусь.
Я читаю с мамой и папой.

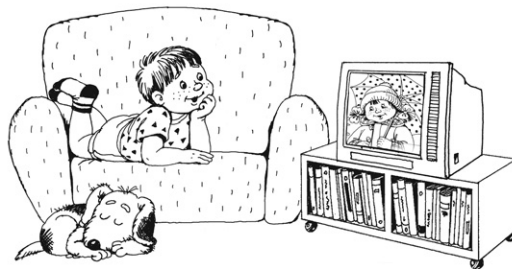

НОЧЬЮ:

Я сплю.



МОЛОДЕЦ!



УДК 372.3/.4
ББК 74.902
Ж86

Серия «Ступеньки к школе»
Художники: О. Наумова, О. Серебрякова

Жукова, О.С.
Ж86 Игры и упражнения для подготовки ребенка к школе. 3+ / Олеся Жукова. —
М.: Астрель; СПб.: Сова, 2010. — 64 с.: ил. — (Ступеньки к школе).

ISBN 978-5-271-16833-8

Можно ли предупредить возможные трудности обучения малыша в школе? Конечно! В нашей книге вы найдете множество простых и эффективных упражнений, которые помогут вам развить речь, мышление, внимание, память и мелкую моторику ребенка.

Задания подобраны с учетом программы развития и обучения детей дошкольного возраста. Ваш ребенок легко запомнит названия основных цветов и геометрических фигур, научится считать и проводить линии. Все эти навыки пригодятся ему в школе для того, чтобы хорошо учиться и получать «пятерки». А интересная, игровая форма заданий поможет вам и вашему малышу весело и с пользой провести свободное время.

УДК 372.3/.4
ББК 74.902

Популярное издание

Жукова Олеся Станиславовна

ИГРЫ И УПРАЖНЕНИЯ ДЛЯ ПОДГОТОВКИ РЕБЕНКА К ШКОЛЕ. 3+

Ответственный редактор *М. Тумановская*
Художественное оформление *Т. Любиченко*
Верстка: *В. Левин*
Технический редактор *Т. Лаврова*
Корректор *Н. Старостина*

Подписано в печать 14.09.09. Формат 84x108 ¹/₁₆.
Усл. печ. л. 6,72. Доп. тираж экз. Заказ № .

Санитарно-эпидемиологическое заключение
№ 77.99.60.953.Д.014255.12.08 от 23.12.2008

ООО «Издательство Астрель»
129085, г. Москва, проезд Ольминского, 3а

ООО «Издательство «Сова»
195112, г. Санкт-Петербург, а/я № 51 E-mail: ooosova@mail.wplus.net

Издание осуществлено при техническом содействии
ООО «Издательство АСТ»

© О. Жукова, текст, 2007
© О. Наумова, иллюстрации, 2007
© О. Серебрякова, иллюстрации, 2007
© ООО «Издательство «Сова», 2007
© ООО «Издательство «Астрель», 2007



Олеся ЖУКОВА

ИГРЫ И УПРАЖНЕНИЯ

ДЛЯ ПОДГОТОВКИ РЕБЕНКА К ШКОЛЕ

Можно ли предупредить возможные трудности обучения ребенка в школе? Конечно! В нашей книге вы найдете простые, но эффективные упражнения, которые помогут развить речь, мышление, внимание, память и мелкую моторику малыша. Ребенок легко запомнит названия основных цветов и геометрических фигур, научится считать. Интересная игровая форма заданий поможет весело и с пользой провести свободное время.

Задания подобраны с учетом программы обучения детей дошкольного возраста.



РАЗВИТИЕ И ОБУЧЕНИЕ ДОШКОЛЬНИКА